



# SWIMTRAINER



SWIM ACADEMY  
**FREDS**

Europas **beste** und **qualitätsgeprüfte** Hotels für **Familienurlaub** mit Betreuung  
Europe's best, quality-inspected family holiday hotels offering child care



**Spielen im Urlaub – Schwimmen lernen mit FRED'S SWIM ACADEMY**  
**Holiday fun and games - learn to swim with FRED'S SWIM ACADEMY**



D A S O R I G I N A L  
**KinderHotels®**  
☺☺☺☺☺  
[www.kinderhotels.com](http://www.kinderhotels.com)



1



**WARNUNG! WARNING! ATENCION! AVERTISSEMENT! ATTENTION! ATENÇÃO!  
ПРЕДУПРЕЖДЕНИЕ! OPOZORILO! UWAGA! DÈMESIO! WAARSCHUWINGEN!  
ADVARSEL! ! تحذير! VÝSTRAHA! VAROVANÍ! 경고! 警告! ΠΡΟΣΟΧΗ! UYARI!**

1a



1b

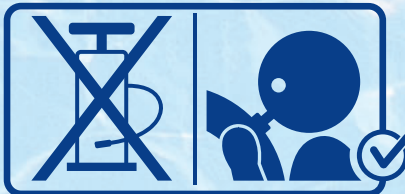

1c

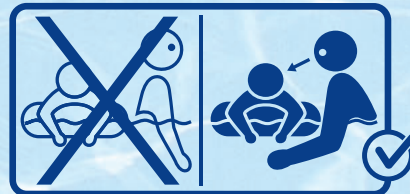

1d



1e

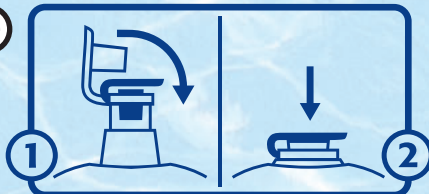

1f

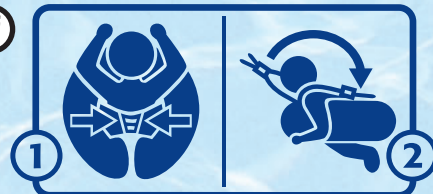

1g

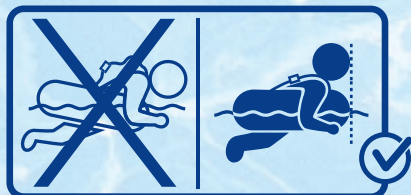

1h

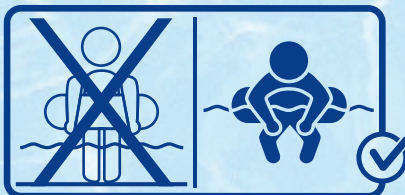

1i

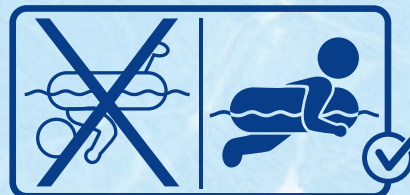

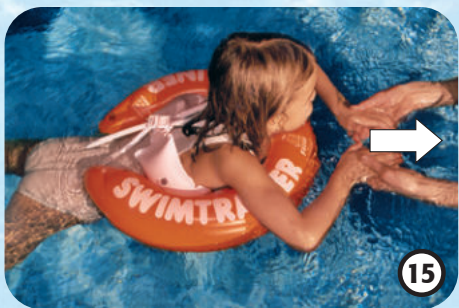
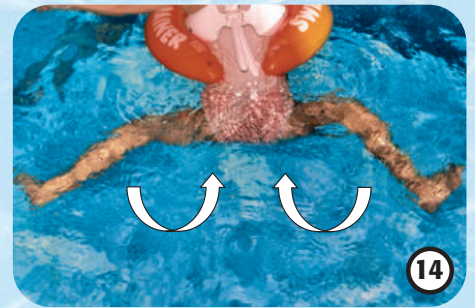
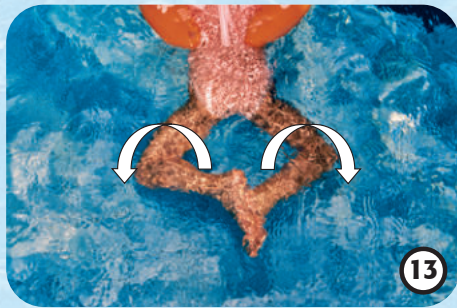
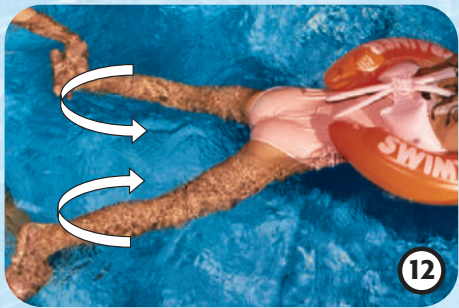
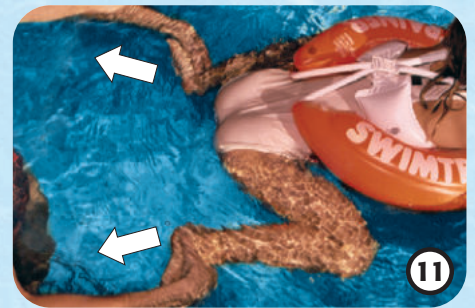



[www.swimtrainer.com](http://www.swimtrainer.com)



## Kedves szülők,

Köszönjük, hogy a SWIMTRAINER „Classic” vásárlása mellett döntöttek. A SWITRAINER „Classic” a mi úszó oktatóink által kifejlesztett eszköz, amely maximális biztonsággal, szórakoztatva tanít. Az első rész a SWIMTRAINER „Classic”

használatát ismerteti, a második rész a tanítás módszertanáról szól. Ennek segítségével a gyermekben rövid idő alatt kifejlődik a folyamatos úszás képessége. Kívánjuk, hogy Önnek és gyermekének sok öröme teljen e szabadalmaztatott eszköz használatában. Tisztelettel FRED'S SWIM ACADEMY!

EN 13138-1: 2021	EN 13138-1: 2021		
	piros 6-18 kg 13-40 lbs	narancssárga 15-30 kg 33-65 lbs	sárga 20-36 kg 45-80 lbs
	✓	✓	✓

## Figyelmeztetés

- Nem véd meg a vízbefulladásától!
- Fújja a levegőt-kamrák a száját!
- Csak felügyelettel használható!
- A légkamrákat teljesen fel kell fújni!
- Zárja le és nyomja be a szelepeket!
- Lásd a 3-6
- +1 i. Az úszás szabályai
- Ne használja sekély vízben!

## A lábmozgás tanulása a Narancssárga karikával

Álljon a gyermek mögé, és fogja a lábát, oly módon, hogy az Ön hüvelykujja a talpa szélén legyen. Ellenőrizze, hogy a lábujjak kifelé nézzenek, így lehet majd hatékonyan kihasználni a rugó erőt. Hajlítsa előre a lábakat, majd feszítse úgy hátrafelé, hogy a láb szöveget zárjon be, ezután hajlítsa őket újra előre. **Ha a mozgás koordinációt technikailag helyesen végzik, a láb lesz a „Motor”. Ezt a mozgás-gyakorlatot ezért nagyon gyakran meg kell ismétlni.**

## A lábtempó gyakorlása

Először a lábtempót kell gyakoroltatni, mert ez az úszás alapja és nem túl nagy erőfeszítés. A medence széléről figyelje, hogy a lábujjak kifelé álljanak a toló-rugó mozgásnál. Ezt a mozgást többször ismételtesse meg. Gyermekeknek addig kell ismételnie a mozgásutort, ameddig az automatikussá nem válik. Ezután kell a karmozgást megtanítani.

## A karmozgás gyakorlása

Forduljon szembe a gyerekekkel. A gyerek tenyere a vízben nézzen felfelé. Fogja a tenyerébe gyermeke zárt ujjú, megfeszített kezét. A karika mellett kezdje gyermeke kinyújtott karját félkörívben mozgatni. A félkör alakú mozgást ismételtetve győződjön meg arról, hogy a gyerek ujjai végig zárva és nyújtva vannak. Ehhez a gyermek kezét pontosan az ábrán látható módon kell tartania.

## Műszaki leírás

- |                      |                               |
|----------------------|-------------------------------|
| 2 a. A belső rész    | 2 e. Testre illeszkedő részek |
| 2 b. Külső kamra     | 2 f. Gyors rögzítő            |
| 2 c. Has felőli rész | 2 g. Gyors rögzítő            |
| 2 d. Biztonsági öv   | 2 h. Szelepek                 |

## A SWIMTRAINER „Classic” felfújása

Először a fehér kamrába fújjon levegőt. Azután a karika belső (2a), majd a külső kamráját (2b) fújja fel. Ne felejtse el lezárni és mélyen benyomni a zár szelepeket. A SWIMTRAINER „Classic”-ot akkor fújja fel helyesen, ha karikán nem látszanak ráncok. A karika méretének beállításához a két testre illeszkedő részből engedjen ki levegőt.

## A SWIMTRAINER felhelyezése a babákra

A karikát felfújjuk, és a vízre helyezzük. A babát tegye hasra fekvő a karikába. A baba állja pihenjen a béka-logón (1g), a karika két végét szorosan illesse össze. Rögzítse a testhez illeszkedő két rész csatját (2f). Most húzza hátra a biztonsági övet a fej felett, állítsa be az öv hosszát és ezután rögzítse ezt a csatot is (2g).

## A SWIMTRAINER felhelyezése a gyermekekre

A felfújt karika fel- és levételét állva végezze. A feje fölött húzza hátra a biztonsági övet. Háta mögé állva emelje fel a gyereket és nyújtsa ki a karjait, a karika végeit illesse a derekára. A méretnek megfelelően rögzítse a csatot (2f). A gyermek állja a béka logóval

## A kar és láb koordinált mozgatása

Amikor tökéletes a mozgás, hagyja el a medencét. Amikor látja, hogy a gyerek kinyújtotta a lábát, akkor az „Előre” vagy a „Nyújtás” szavakkal hívja őt. A mozdulatot sokszor meg kell ismételtetnie. Így tudja legegyszerűbben megtanítani a koordinált mozgást. A gyakorlatot sokszor kell ismétlni. Javasoljuk, hogy ezután váltsa az alacsonyabb sárga karikára. Ezáltal csökken a le-föl mozgás, de a nagyobb mozgásszabadság mellett is változatlan marad a biztonság.

## Átvezetés a szabad úszásba

A kar- és lábmozgást mindaddig gyakoroltassa gyermekével, míg az biztossá válik. **Fontos, hogy légzése és mozgása egyaránt stabil legyen.**

## Gyártói információk

A SWIMTRAINER „Classic” szelepei megfelelnek az európai és az ausztrál biztonsági előírásoknak. A megfelelő belső nyomást a zár fedél biztosítja, amely megakadályozza, hogy levegő hirtelen kiszökjön a kamrákból. A záró lamella a csomagolás és szállítás alatt elvesztheti eredeti formáját, de ez a hiba az első használatok során automatikusan megszűnik. A karika csak tiszta vízzel tisztítható! A karikát vízbe merítve, rendszeresen ellenőrizze, hogy a varratoknál a levegő ne erresszen, ne buborékoljon! Kérjük, hogy száraz, leeresztett állapotban tárolja! Fújja a levegőt-kamrák a száját. Elveszése esetén a levegő és/vagy kár ne használják többé a terméket. Ne használja a sekély vízben. Nem harap bele a termékbe, és nem rágja meg – a fulladás veszélye.

## A SWIMTRAINER „Classic” nem alkalmas vízbe ugrásra!

(1g) legyen egy szinten. Most állítsa be a biztonsági öv hosszát, majd rögzítse a csatját (2g) a másik csat felett (2f).

## A babák „veleszületett béka reflexe”

Az újszülött úgynevezett „béka reflexszel” rendelkezik, amely lehetővé teszi, hogy a vízben önállóan mozogjon, a vörös SWIMTRAINER „Classic” karikákkal. Ez a reflex általában elvész, amikor a babák járnak tanulnak. A SWIMTRAINER „Classic” segíthet gyermekének, hogy ne vesszen el ez a reflexe, vagy újratanulja és emlékezzen rá. Ez segíti ebben a gyermeket, hogy később könnyebben megtanulja a mellúszást.

## A csecsemők/ kisgyermekek lábmozgás gyakorlatai

Menjen a gyermek mögé, és fogja meg a lábát. Hajlítsa be, majd nyújtsa ki a gyerek ellazult lábát. Ellenőrizze, hogy kifelé mutasson a lábujja. Minden alkalommal, amikor elrugaszkodik, hívja a „békát”. Gyakorolja ezt újra és újra játékosan. A gyermeke is hamarosan megérti: „béka” = eltaszít. Később a gyermek, akkor is elvégezi ezeket a kifelé toló mozgásokat a vízben, ha azt hallja „béka”.

## Játék javaslatok a babáknak

Irányítsuk a baba játékát úgy, hogy mindig egyedül használja a „béka- reflexet”. Hagyja, hogy a baba elérje a játékot, és ismétlje meg a gyakorlatot. Gyermeke gyorsan megtanulja tudatosan használni ezeket a lábmozgásokat. Például öntsünk vizet egy kis locsolókannába, majd locsoljuk a hátára. A baba érzékeny háta arra ösztönzi őt, hogy rugómozgással előre haladjon a vízben.

## Garancia/élettartam

A garancia időtartama 6 hónap, akkor kezdődik a vásárlás dátumától. Az élettartam 5 év, akkor kezdődik a gyártás időpontjától. Garanciális csere lehetőség csak a bizonyított hibás anyagról, vagy gyártási hibájú eszközre van. A hibás kezeléssel, a használati utasítást figyelmen kívül hagyó használat miatt megromlott eszköz kicserélésére nincs lehetőség. Ha a kifogás nem megalapozott, a gyártó jogosult az ellenőrzésért és szállításért díjat kérni.

## Nem garanciális hiba

A has felőli részből, ha a szelep nyitva van, kis mennyiségű levegő kiszökhet. Ez nem gyártási hiba, ezért nem képezheti panasz tárgyát. Ha a hegesztés bizonyítottan azért nyílt szét, mert a gyerek vízbe ugrott, a szavatossági igény érvénytelenné válik. A gyártási tűréshatáron belül van, hogy a rögzítő zár nem mindig zár azonnal tökéletesen. Ebben az esetben a rögzítő nyelvet addig nyomja felfelé, ameddig a rögzítő kattánását nem hallja!

## Hatósági tanúsítványok

- A csomagolás „zöld termék” megfelel a környezetvédelmi irányelveknek
- Szabványának neve: AZ EURÓPAI PARLAMENT (EU) 2016/425 RENDELETE
- Bevizsgáló hatóság: TÜV SÜD Danmark ApS Strandvejen 125, 2900 Hellerup
- A termék megfelel az EN 13138-1: 2021 és AS 1900-2002 szabványoknak. Ez az Úszást segítő és tanító eszközökre vonatkozik
- Megfelelőségi nyilatkozat: www.swimtrainer.com/EU-konform

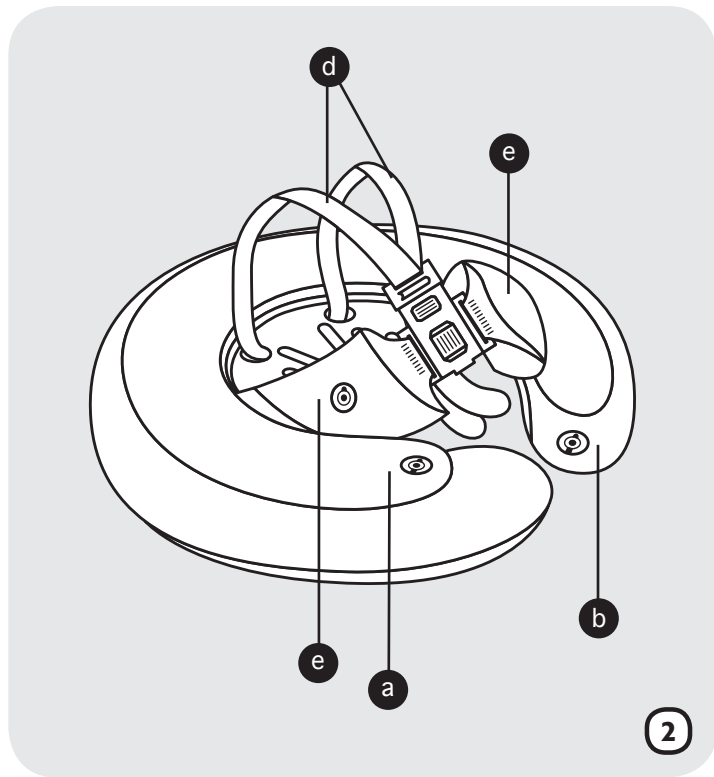
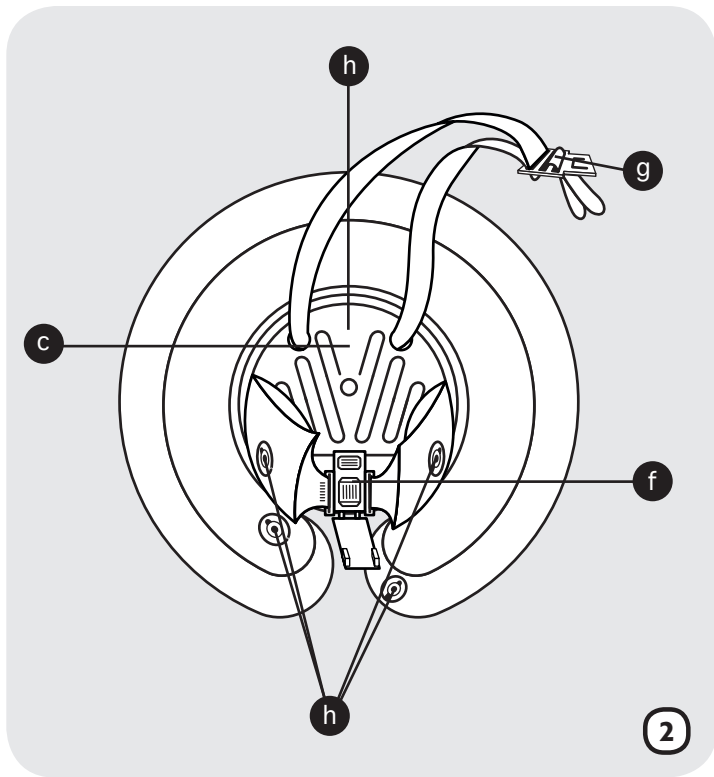



Herausgeber/Publisher

**Germany – Head Office**  
**FREDS SWIM ACADEMY GmbH**

Josef-Kronthaler-Straße 14  
86157 Augsburg

☎ +49 821 579242  
office@swimtrainer.com

Die Kontaktdetails unserer Importeure finden Sie unter:  
You will find the contact-details of our importers here:  
Aqui encontrara mayor informacion acerca de nuestros importadores:

**[www.freds-swim-academy.com/kontakt](http://www.freds-swim-academy.com/kontakt)**

