



SWIMTRAINER



SWIM ACADEMY
FREDS

Europas **beste** und **qualitätsgeprüfte** Hotels für **Familienurlaub** mit Betreuung
Europe's best, quality-inspected family holiday hotels offering child care



Spielen im Urlaub – Schwimmen lernen mit FRED'S SWIM ACADEMY
Holiday fun and games - learn to swim with FRED'S SWIM ACADEMY



D A S O R I G I N A L
KinderHotels®
☺☺☺☺☺
www.kinderhotels.com



1



**WARNUNG! WARNING! ATENCION! AVERTISSEMENT! ATTENTION! ATENÇÃO!
ПРЕДУПРЕЖДЕНИЕ! OPOZORILO! UWAGA! DÈMESIO! WAARSCHUWINGEN!
ADVARSEL! ! تحذير! VÝSTRAHA! VAROVANÍ! 경고! 警告! ΠΡΟΣΟΧΗ! UYARI!**

1a



1b

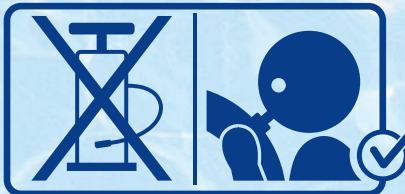

1c

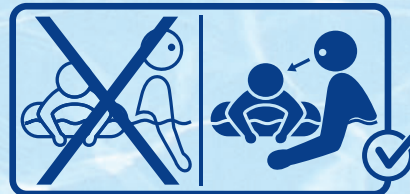

1d



1e

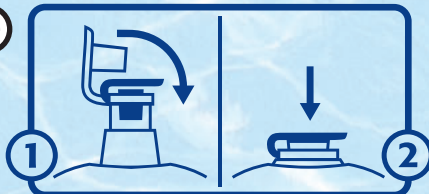

1f

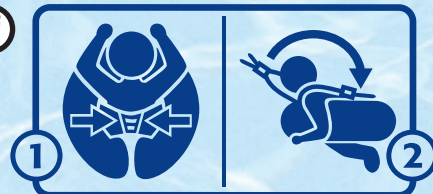

1g

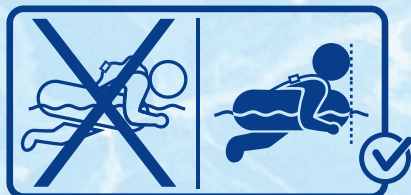

1h

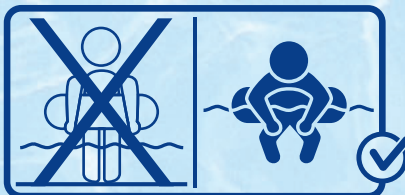

1i

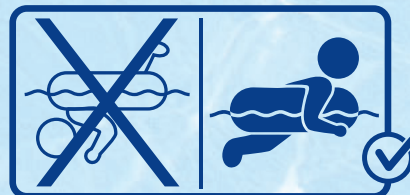

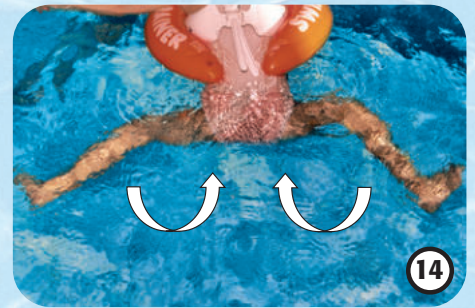
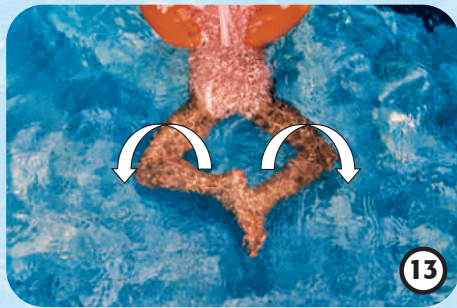
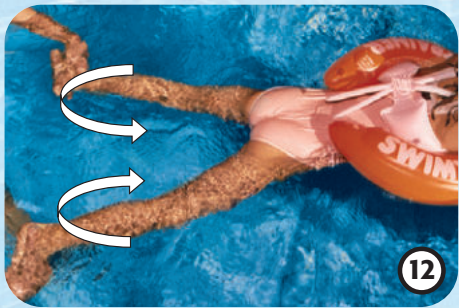
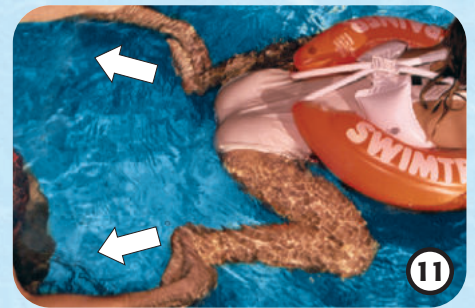



www.swimtrainer.com



Dārgie vecāki,

liels paldies par to, ka Jūs nolēmāt iegādāties SWIMTRAINER „Classic”. Mūsu SWIMTRAINER „Classic” ir lielisks palīgs, kas izstrādāts mūsu peldēšanas skolās. Pirmajā daļā mēs paskaidrosim kā lietot SWIMTRAINER „Classic”. Otrā daļa sastāv no peldēšanas apmācības instrukcijas. Jūs varēsiet palīdzēt Jūsu bērnam iemācīt peldēt. Mēs novēlam Jums un Jūsu bērnam jauktību un panākumus, pateicoties mūsu patentētajam palīgam SWIMTRAINER „Classic”. Jūsu FRED'S SWIM ACADEMY

	EN 13138-1: 2021		
	Sarkans 6-18 kg 13-40 lbs	Oranžs 15-30 kg 33-65 lbs	Dzeltenis 20-36 kg 45-80 lbs
	✓	✓	✓
	⚠	⚠	⚠

Bridinājums

1

- 1a. Neglābj no noslikšanas!
- 1b. Uzpūst gaisa kameras ar muti!
- 1c. Lietot tikai pieaugušo uzraudzībā!
- 1d. Piepūst pilnīgi!
- 1e. Cieši noslēgt vārstus!
- 1f. Skat. punktus 3-6.
- 1g. + 1i. Ievērojiet peldēšanas pozū! (skat. zemāk)
- 1h. Nelietot seklā ūdenī

Kāju kustību apmācība Oranžā riņķī

11 12

Ejiet pakal bērnam un cieši turiet viņa kājas tā, lai Jūsu ikšķi būtu uz bērna pēdām. Pievērsiet uzmanību, lai kāju ikšķi atrastos ārējā pusē efektīvai spēka grūdienu izmantošanai. Sākumā jāsaliek kājas, pēc tam tās jāiztaisno leņķī (savā starpā), jāsavieno kopā un atkal jāsaliek. **Pie tehniski pareizas peldēšanas kājas strādā kā „dzinējs”. Šo procesu vajag atkārtot pēc iespējas biežāk.**

Kāju kustību izkopšana

13 14

Jūsu bērnam sākumā jāizpilda tikai šīs kāju kustības, jo tieši šīs kustības veido pamatu prasmei viegli peldēt. Pārļiecinieties, ka kāju pirksti vērsti uz āru, kad Jūsu bērns atstumsies. Regulāri rādiet bērnam šo kāju kustību. Jūsu bērnam jāatkārto šī kustība, kamēr tā kļūst automātiski izpildāma. Tikai pēc tam var sākt mācīt roku kustības.

Roku kustību izkopšana

15 16

Nostājieties ūdenī bērna priekšā. Jūsu delnas vērstas uz augšu. Bērnam jāuzliek savas rokas (pirksti taisni un salikti kopā) Jūsu roku virsū. Sākumā Jūsu bērna rokas atrodas blakus riņķim, pēc tam iztaisnojat viņa rokas, veicot pusapaļas kustības. Atkārtojiet kustību. Bērna pirkstiem jābūt taisniem izpildot kustības. Šim nolūkam turiet bērna rokas kā parādīts zīmējumā.

Tehniskais apraksts

2

- | | |
|--------------------|---|
| 2a. Iekšējā kamera | 2e. Detaļas ķermeņa precīzai fiksācijai |
| 2b. Ārējā kamera | 2f. Ātrais nostiprinājums |
| 2c. Vēdera apvidus | 2g. Ātrais nostiprinājums |
| 2d. Drošības josla | 2h. Vārsti |

SWIMTRAINER „Classic” piepūšana

Sākumā piepūstiet baltu gaisa kameru. Pēc tam piepūstiet iekšējo (2a) un tad ārējo (2b) riņķa kameras. Neaizmirstiet noslēgt un piespiest vārstus. SWIMTRAINER „Classic” piepūsts pareizi tādā gadījumā, ja uz riņķa nav redzamas krokas un nelīdzenumi. Riņķi pielāgo bērna ķermeņa izmēram, izlaižot gaisu no divām ķermeņa fiksācijas daļām.

Kā uzvilkt mazulim

3 4

Piepūsto riņķi nevajag uzvilkt un novilkt ūdenī. Nolieciet bērnu riņķa iekšā uz vēdera. Zodam jāatrodas tur, kur ir firmas zīme - varde. (1g) Divus riņķa galus savienojiet apakšā. Savienojiet abu daļu slēdzenes, kas domātas ķermeņa fiksācijai (2f). Tagad pārmetiet drošības siksnu pār galvu, izvēlieties jostas garumu un pēc tam nostipriniet tā slēdzeni (2g).

Kā uzvilkt bērnam

5 6

Piepūsto riņķi uzvilkt un novilkt, kad bērns stāv. Pārmetiet drošības jostu pār bērna galvu uz priekšu. Nostājieties aiz muguras. Bērnam jāpaceļ rokas augšā. Pavelciet fiksācijai domātas daļas no bērna puses un nostipriniet (2f). Bērna zodam jāatrodas vienā līmenī ar firmas zīmi -

vardi. (1g) Izvēlieties drošības jostas garumu un nostipriniet slēdzeni (2g).

Iedzimtais vārdes reflekss mazulim

Bērni piedzimst ar tā saucamo vārdes refleksu, kas ļauj viņiem brīvi kustēties ūdenī **sarkanajā SWIMTRAINER „Classic”**. Šis reflekss parasti izzūd, kad bērni sāk mācīties staigāt. Ar SWIMTRAINER Jūs palīdzēsiet bērnam nepazaudēt šo refleksu vai no jauna to iegūt un nostiprināt. Vēlāk tas palīdzēs Jūsu bērnam ātrāk iemācīties peldēt brāsā.

Kāju kustības

7 8

Ejiet pakal bērnam un cieši turiet viņa pēdas. Bieži salieciet un iztaisnojat kājiņas. Sekojiet, lai pēdas būtu vērstas uz āru. Katru reizi, kad Jūs iztaisnojat kājiņas un stumjat bērnu uz priekšu, sakiet „kva”. Atkārtojiet to atkal un atkal spēles starplaikos. Drīz Jūsu bērns sapratis, ka „kva” nozīmē „atstumties”. Vēlāk Jūsu bērnam pašam jāatkārto šīs kustības ūdenī katru reizi, dzirdot vārdu „kva”.

Iejas bērnu spēlēm

9 10

Ieinteresējiet bērnu ar rotaļlietu tā, lai viņam iedarbotos vārdes reflekss. Ļaujiet bērnam paņemt rotaļlietu. Atkārtojiet vingrinājumu. Jūsu mazulis ātri iemācīsies apzināti pareizi kustināt kājas. Piemēram, atrodoties ūdenī Jūs varat bērna muguriņu apliet ar ūdeni, izmantojot ūdens tilpni. Tas stimulē bērna ļoti jutīgu muguriņu tā, ka lielākā daļa bērnu sāks atstumties un tādējādi virzīties uz priekšu.

Roku un kāju koordinācija

17 18

Lai redzētu visu ainu pilnībā, Jums jāiziet no baseina ārā. Sākumā tiklīdz Jūs pamanīsiet, ka Jūsu bērns grib iztaisnot kājas, skaļi runājiet „**Uz priekšu**” un „**Taisni**” katru reizi, kad kustībai jābūt izpildītai. Tas ir visvienkāršākais veids kā iemācīt bērnam koordināciju. Vingrinājums jāatkārto ļoti bieži. Pēc tam mēs iesākam sākt izmantot dzelteno riņķi, kas dod lielāku kustību brīvību pie tās pašas stabilitātes.

Pāriešana uz brīvu peldēšanu

19 20

Jūsu bērnam jāatkārto vingrinājumi rokām un kājām tik daudz, cik tas ir nepieciešams. **Svarīgi, lai kustības un elpošana būtu vienmērīgas.**

Informācija par ražotāju

Vārsti SWIMTRAINER „Classic” atbilst Eiropas drošības standartiem. Ja ir pietiekami iekšējais spiediens, atpakalējs vārsts novērš negaidītu gaida noplūdi no kameras. Atpakalējs vārsts var zaudēt savu precīzu formu iepakojšanas un transportēšanas laikā, bet tas automātiski tiek labots pēc dažām lietošanas reizēm. Mazgājiet tikai ar ūdeni. Regulāri pārbaudiet peldriņķu hermētiskumu. Glabājiet peldriņķus sausus un nepiepūstus. Uzpūst gaisa kameras ar muti. Gadījumā, ja gaisa un/vai sabojāt ne ilgāk izmantot produktu. Nelietot seklā ūdenī lietošana. Nekož uz produktu, un nav košjāt – briesmas nosmakšanas.

SWIMTRAINER „Classic” nav paredzēts daiļlēkšanai.

Garantija/derīguma termiņš

Garantijas periods sastāda 6 mēnešus no iegādes datuma. Derīguma termiņš ir 5 gadi no izgatavošanas datuma. Garantija attiecas tikai uz tiem bojājumiem, kas radušies materiālu defekta dēļ vai ražošanas procesā. Preci nevar apmainīt gadījumā, ja bojājumi radušies nepareizas lietošanas rezultātā, lietošanas instrukcijas neievērošanas rezultātā vai tīšas mantas bojāšanas rezultātā. Nepamatotas sūdzības gadījumā, ražotājam ir tiesības uz objektīvu izdevumu kompensāciju, kas iztērēti ekspertīzei un pārsūtīšanai.

Uz ko neattiecas garantija

Tā kā vēdera daļā ir neliels gaisa daudzums, var notikt gaisa noplūde, vārstu atvērot. Taču tas nav ražošanas defekts un tāpēc tas nevar kalpot par pretenziju iemeslu. Ja tiks pierādīts, ka šuve tika saplēsta, kad bērns bija lēcis ūdenī, tādā gadījumā sūdzība netiks pieņemta. Ražošanas standarts pieļauj, ka atslēgas mēlīte uzreiz netiek slēgta. Šādā gadījumā pavelciet atslēgas mēlīti uz augšu, kamēr dzirdēsiet raksturīgu knipi (tas nozīmē, ka atslēgas mēlīte ir vietā).

Sertifikācijas orgāni

- Iepakojums atbilst „Green Spot” noteikumiem, kas attiecas uz ciņu ar apkārtējās vides piesārņojumu.
- Instrukcijas nosaukums: EUROPOS PARLAMENTO REGLAMENTAS (ES) 2016/425
- Testēšanas orgāns: TÜV SÜD Danmark ApS Strandvejen 125, 2900 Hellerup
- Prece atbilst EN 13138-1: 2021
- Atbilstības deklarācija: www.swimtrainer.com/EU-konform

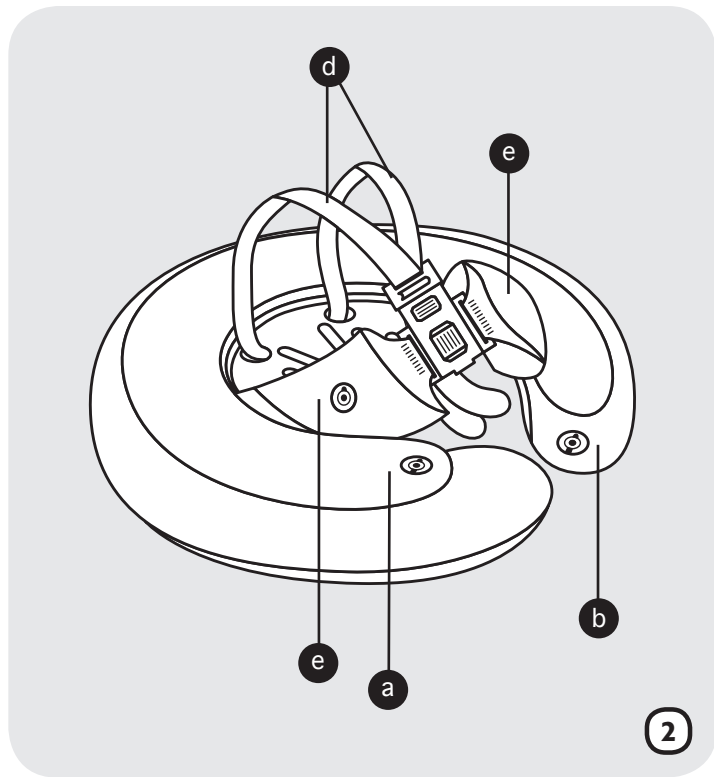
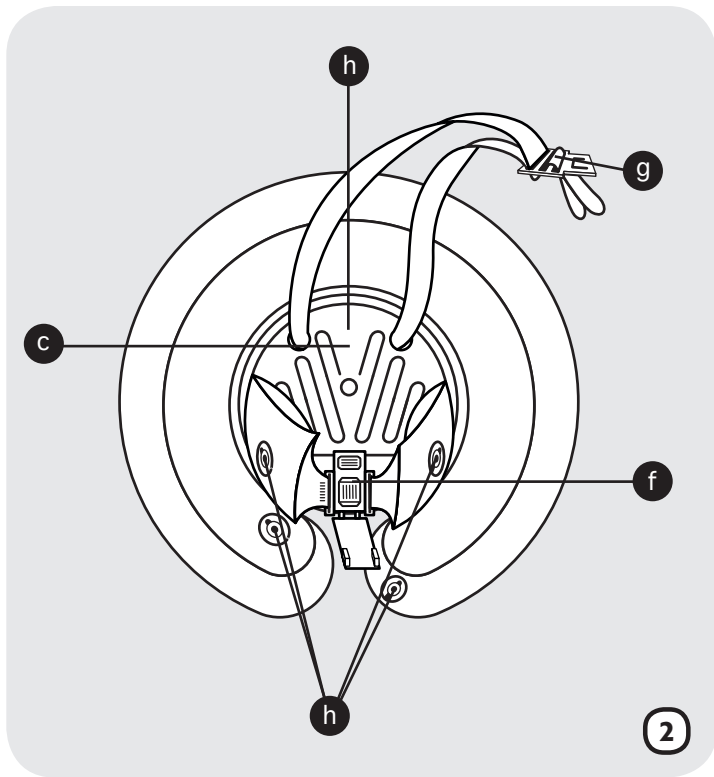



Herausgeber/Publisher

Germany – Head Office
FREDS SWIM ACADEMY GmbH

Josef-Kronthaler-Straße 14
86157 Augsburg

☎ +49 821 579242
office@swimtrainer.com

Die Kontaktdetails unserer Importeure finden Sie unter:
You will find the contact-details of our importers here:
Aqui encontrara mayor informacion acerca de nuestros importadores:

www.freds-swim-academy.com/kontakt

