



SWIMTRAINER



SWIM ACADEMY
FREDS

Europas **beste** und **qualitätsgeprüfte** Hotels für **Familienurlaub** mit Betreuung
Europe's best, quality-inspected family holiday hotels offering child care



Spielen im Urlaub – Schwimmen lernen mit FRED'S SWIM ACADEMY
Holiday fun and games - learn to swim with FRED'S SWIM ACADEMY



D A S O R I G I N A L
KinderHotels®
☺☺☺☺☺
www.kinderhotels.com



1



**WARNUNG! WARNING! ATENCION! AVERTISSEMENT! ATTENTION! ATENÇÃO!
ПРЕДУПРЕЖДЕНИЕ! OPOZORILO! UWAGA! DÈMESIO! WAARSCHUWINGEN!
ADVARSEL! ! تحذير! VÝSTRAHA! VAROVANÍ! 경고! 警告! ΠΡΟΣΟΧΗ! UYARI!**

1a



1b

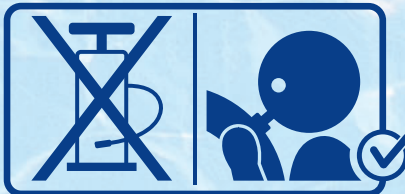

1c

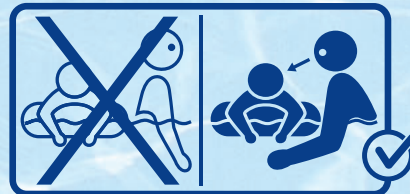

1d



1e

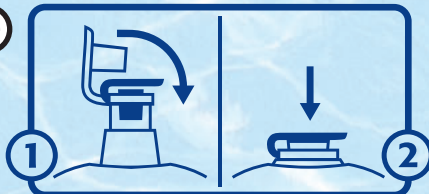

1f

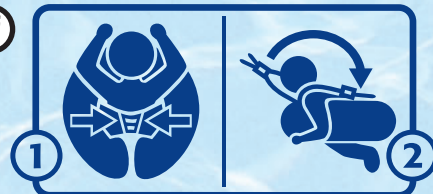

1g

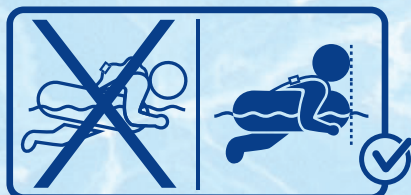

1h

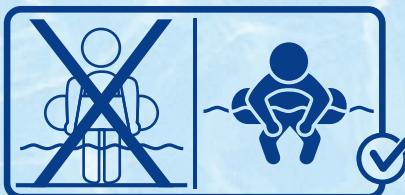

1i

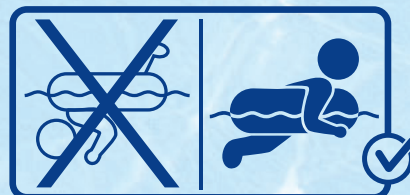

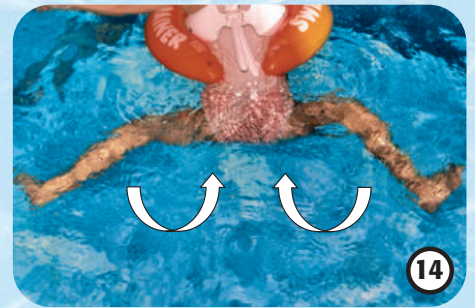
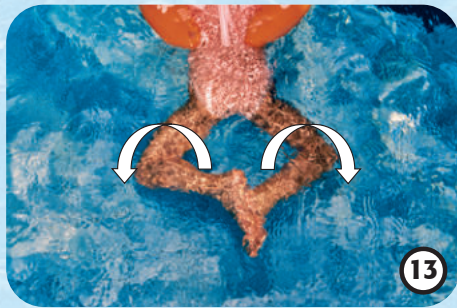
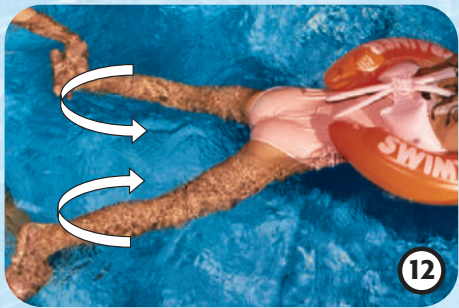
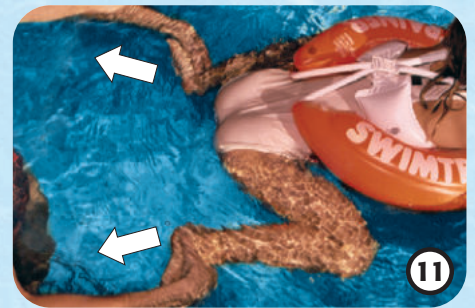











www.swimtrainer.com

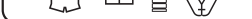

Дорогие родители,

спасибо за то, что Вы обрели круг для обучения плаванию SWIMTRAINER "Classic". SWIMTRAINER "Classic" разработан в наших школах плавания в соответствии с принципом: "Море веселья и уверенность". В первой части мы объясним, как пользоваться SWIMTRAINER "Classic". Вторая часть содержит инструкции по обучению плаванию. Вы можете стать личным тренером своего ребёнка и помочь ему научиться плавать. Мы желаем Вам и Вашему ребёнку веселья и успеха в обучении плаванию вместе с нашим замечательным SWIMTRAINER "Classic".

	EN 13138-1: 2021		
	красный 0,5-4/ 8-18 кг/	оранжевый 2-6/ 15-30 кг/	жёлтый 4-8/ 20-36кг/
			
			
	✓	✓	✓
			

Важная информация

- 1a. Не спасает от утопления!
- 1b. Надувайте камеры ртом!
- 1c. Использовать только под постоянным присмотром!
- 1d. Всегда надувайте все камеры до конца!
- 1e. Закрывайте и вдавливайте клапаны!
- 1f. Смотрите пп.3-6
- 1g-1i. Плавательная поза
- 1h. Не используйте на мелководье

ВНИМАНИЕ!

Помните, что ребёнок в круге должен быть под постоянным присмотром и находиться не дальше, чем на расстоянии руки!

Изучение движений ног в

оранжевом круге SWIMTRAINER "Classic"

Встаньте за ребёнком и крепко возьмите его за ступни так, чтобы Ваши большие пальцы лежали на наружной части его стоп. Большие пальцы ног ребёнка должны быть направлены наружу, чтобы можно было эффективно отталкиваться. Сначала согните ноги, а потом выпрямите их под углом, затем сведите вместе и снова согните. Если брасс выполняется технически правильно, то ноги будут играть роль "мотора". Именно по этой причине такие движения надо выполнять очень часто.

Отработка движений ногами

Ваш ребёнок изначально должен выполнять только эти движения ногами, так как именно они формируют основу умения плыть без усилий. Убедитесь, что большие пальцы ног направлены наружу во время отталкиваний. Регулярно показывайте ребёнку это движение. Ваш ребёнок должен повторять его, пока оно не станет автоматическим. Только после этого можно переходить к изучению движений руками.

Отработка движений руками

Встаньте в воде перед ребёнком. Ваши ладони направлены вверх. Ребёнок должен положить свои руки (пальцы прямые, сложены вместе) на Ваши. Сначала руки Вашего ребёнка находятся рядом с кругом, затем выпрямите их и разведите полукругом. Вновь повторите движение. Пальцы ребёнка должны быть прямыми во время всего цикла движения. Для этого держите его руки так, как показано на рисунке.

Техническое описание

- | | |
|--------------------------|--------------------|
| 2a. Внутренняя камера | 2e. Боковые камеры |
| 2b. Внешняя камера | 2f. Застёжка |
| 2c. Область живота | 2g. Застёжка |
| 2d. Ремешок безопасности | 2h. Клапаны |

Как надуть SWIMTRAINER "Classic"

Сначала надуйте белые воздушные камеры. Затем надуйте внутреннюю (2a), а затем внешнюю (2b) камеры круга. Не забудьте закрыть и вдавить клапаны. SWIMTRAINER "Classic" надут правильно в том случае, если на круге не видны складки. Круг подгоняется под размер тела ребёнка выпуском воздуха из двух боковых камер для фиксации тела.

Как надевать SWIMTRAINER "Classic" на малышей

Надутый круг надевается и снимается на суше. Положите ребёнка в круг на животик. Подбородок должен находиться на логотипе в виде лягушонка (1g). Два конца круга соединяются над нижней частью тела ребёнка. Соедините застёжки обеих боковых камер для фиксации тела (2f). А теперь перекиньте ремешок безопасности через голову, отрегулируйте его длину и закройте застёжку (2g).

Как надевать SWIMTRAINER "Classic" на детей

Надутый круг надевается и снимается в положении стоя. Перекиньте ремешок безопасности через голову ребёнка спереди. Встаньте сзади. Ребёнок должен вытянуть руки вверх. Подтяните боковые камеры к спине ребёнка и закройте застёжку (2f). Подбородок ребёнка должен находиться на одном уровне с логотипом в виде лягушонка (1g). Теперь подтяните ремешок безопасности, отрегулируйте его длину и

Координация ног и рук

Чтобы увидеть картину полностью, выйдите из бассейна. Вначале, как только Вы заметите, что Ваш ребёнок хочет выпрямить ноги, громко говорите "Вперёд" или "Прямо" каждый раз, когда движение должно быть проделано. Это самый простой способ научиться координации. Упражнение нужно повторять очень часто. Затем мы советуем перейти на жёлтый круг, который даёт больше свободы движений при той же устойчивости.

Переход к свободному плаванию

Ваш ребёнок должен выполнять упражнения для рук и ног столько, сколько требуется для закрепления движений. **Важно, чтобы движения и дыхание были равномерными.**

Информация от производителя

Клапаны SWIMTRAINER "Classic" соответствуют европейским и австралийским стандартам безопасности. При достаточном внутреннем давлении обратный клапан предотвращает внезапную утечку воздуха из камеры. Обратный клапан может потерять свою точную форму во время упаковки и транспортировки, что автоматически исправляется после нескольких использований. Мойте только водой. Регулярно проверяйте швы, опуская круг в воду. Если шов разошёлся, то Вы увидите пузырьки. Храните круг сдутым в сухом состоянии. Надувайте камеры ртом. В случае утечки воздуха или повреждении прекратите использование изделия. Не используйте на мелководье. Не грызите и не жуйте изделие – есть опасность удушья.

закройте застёжку (2g).

Врождённый лягушачий рефлекс у малышей

Дети рождаются с так называемым "лягушачьим рефлексом", который позволяет им независимо двигаться в воде в красном SWIMTRAINER "Classic". Этот рефлекс обычно теряется, когда малыши начинают ходить. Со SWIMTRAINER "Classic" Вы можете помочь ребёнку не потерять этот рефлекс или снова его приобрести и закрепить. Позже это позволит Вашему ребёнку легче освоить брасс.

Движения ногами у малышей

Встаньте за ребёнком и крепко возьмите его за ступни. Часто сгибайте и распрямляйте расслабленные ножки малыша. Следите за тем, чтобы большие пальцы ног были направлены наружу. Каждый раз, когда Вы вытягиваете/толкаете ножки, говорите "Ква!". Повторяйте это снова и снова в промежутках между играми. Скоро ребёнок поймёт, что "Ква" означает "отталкиваться". Позже Ваш малыш должен сам повторять эти движения в воде каждый раз, когда будет слышать слово "Ква".

Идеи для игр с малышами

Привлеките внимание малыша игрушкой так, чтобы у него сработал лягушачий рефлекс. Пусть малыш доберётся до игрушки. Повторите упражнение. Ваш малыш быстро научится сознательно пользоваться движениями ног. К примеру, Вы можете поливать спинку малыша в воде, используя маленькую лейку. Это стимулирует очень чувствительную спинку малыша так, что большинство из них будет "отбрыкиваться" ножками и таким образом передвигаться вперёд.

ВНИМАНИЕ! SWIMTRAINER "Classic" не предназначен для прыжков в воду!

Гарантия / Срок годности

Срок гарантии составляет целых 6 месяцев с даты покупки. Срок годности составляет 5 долгих лет с даты производства. Гарантия учитывает только те неисправности, которые доказанно вызваны дефектом материала или производства. Право на замену товара неприменимо, если неисправность вызвана неправильным обращением, несоблюдением инструкций по использованию или целенаправленной порчей. В случае необоснованной жалобы продавец имеет право на возмещение затрат на экспертизу и пересылку.

Нераспространение действия гарантии

Из-за малого количества воздуха в камере в области живота при открытом клапане воздух может выходить. Это не дефект производства, поэтому не может являться причиной претензий. Если будет доказано, что шов порвался из-за того, что ребёнок прыгал в воду, то жалоба по гарантии не будет принята. Производственный допуск может привести к тому, что застёжка закрывается не сразу. В этом случае потяните язычок застёжки вверх, пока не услышите характерный щелчок (значит, застёжка встала на место).

Органы сертификации

- Упаковка соответствует относящимся к борьбе с загрязнением окружающей среды указаниям "Green Spot".
- Название директивы: ПРАВИЛА (ЕС) 2016/425 ЕВРОПЕЙСКОГО ПАРЛАМЕНТА.
- Орган тестирования: TÜV SÜD Danmark ApS Strandvejen 125, 2900 Hellerup
- Изделие соответствует EN 13138-1: 2021 и AS 1900-2002 Плавательные принадлежности для обучения плаванию.
- Изделие соответствует TP TC 008/2011 "О безопасности игрушек".
- декларация о соответствии: www.swimtrainer.com/EU-konform

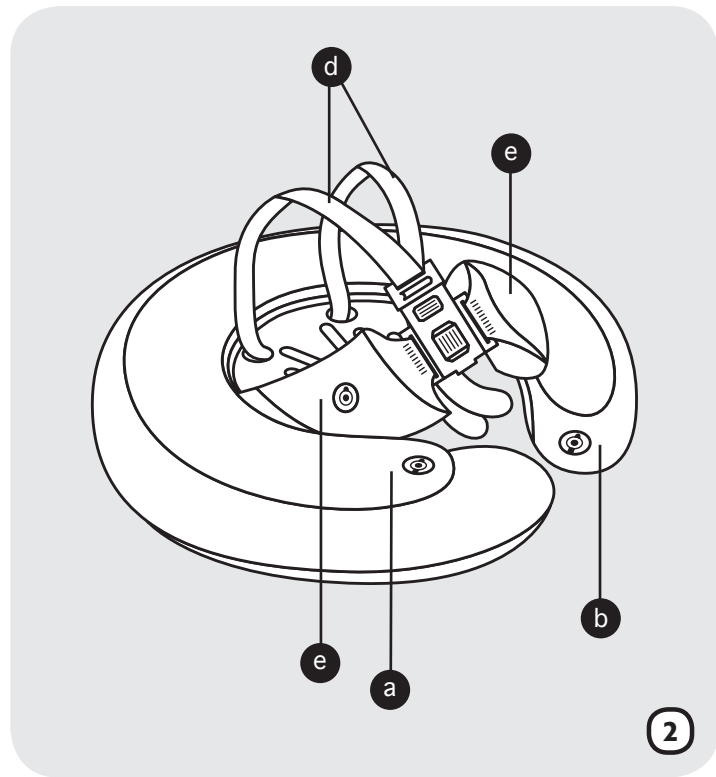
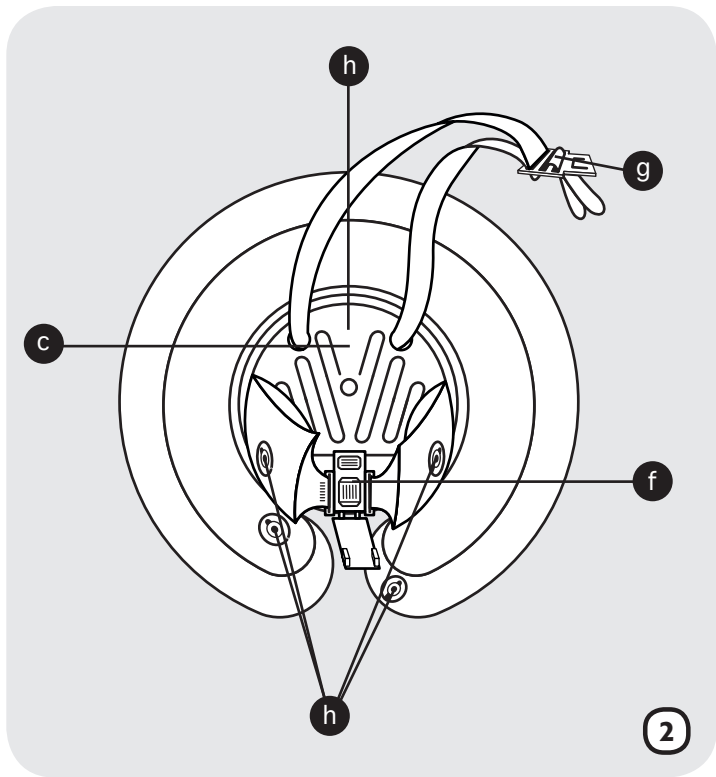



Herausgeber/Publisher

Germany – Head Office
FREDS SWIM ACADEMY GmbH

Josef-Kronthaler-Straße 14
86157 Augsburg

☎ +49 821 579242
office@swimtrainer.com

Die Kontaktdetails unserer Importeure finden Sie unter:
You will find the contact-details of our importers here:
Aqui encontrara mayor informacion acerca de nuestros importadores:

www.freds-swim-academy.com/kontakt

