



# SWIMTRAINER



SWIM ACADEMY  
**FREDS**

Europas **beste** und **qualitätsgeprüfte** Hotels für **Familienurlaub** mit Betreuung  
Europe's best, quality-inspected family holiday hotels offering child care



**Spielen im Urlaub – Schwimmen lernen mit FRED'S SWIM ACADEMY**  
**Holiday fun and games - learn to swim with FRED'S SWIM ACADEMY**



D A S O R I G I N A L  
**KinderHotels®**  
☺☺☺☺☺  
[www.kinderhotels.com](http://www.kinderhotels.com)





1



**WARNUNG! WARNING! ATENCION! AVERTISSEMENT! ATTENTION! ATENÇÃO!  
ПРЕДУПРЕЖДЕНИЕ! OPOZORILO! UWAGA! DÈMESIO! WAARSCHUWINGEN!  
ADVARSEL! ! تحذير! VÝSTRAHA! VAROVANÍ! 경고! 警告! ΠΡΟΣΟΧΗ! UYARI!**

1a



1b

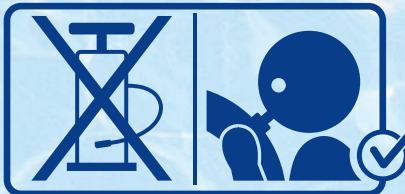

1c

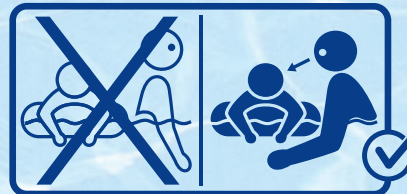

1d

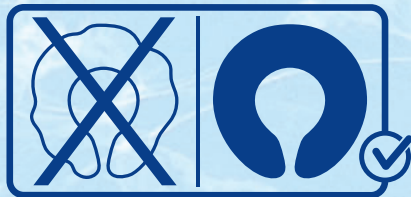

1e

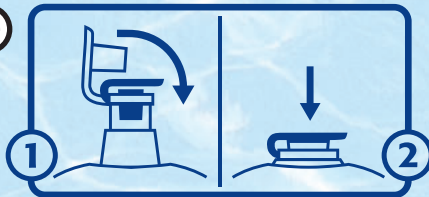

1f



1g

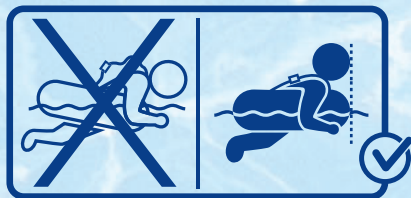

1h

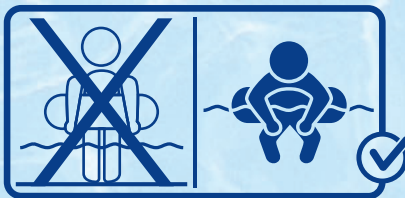

1i

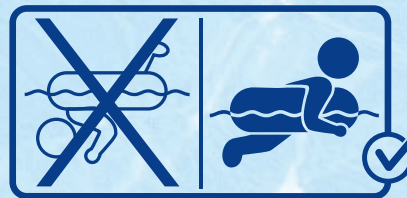



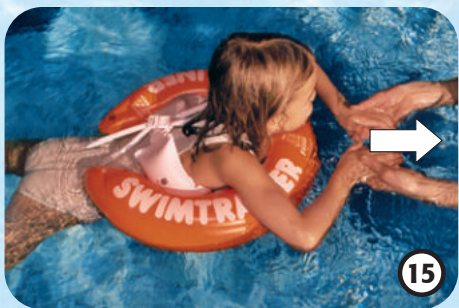
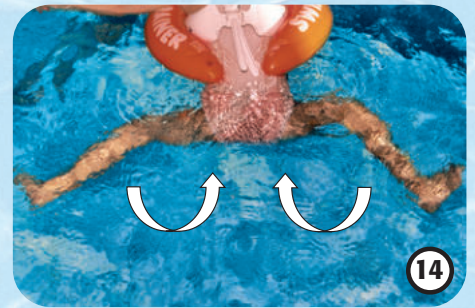
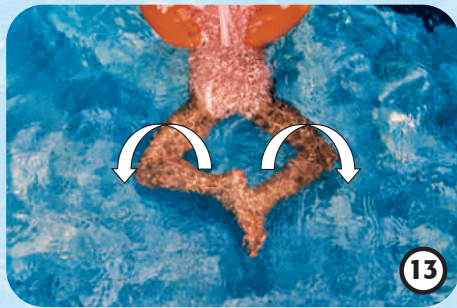
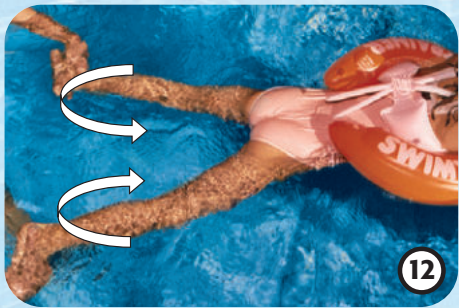
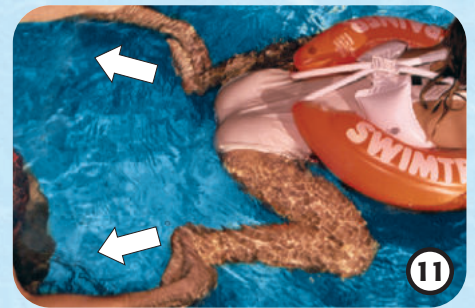





[www.swimtrainer.com](http://www.swimtrainer.com)



**Sevgili anne-babalar,**

SWIMTRAINER Classic'i seçtiğiniz için sizlere çok teşekkür ediyoruz. SWIMTRAINER Classic ürünümüz, yüzme okullarımızda özel olarak tasarlanmış olan bir yüzme yardımcı aracıdır. Ürünümüz 'eğlenirken öğrenmek' ilkesine

göre yaratılmıştır. İlk bölümde, SWIMTRAINER Classic ürününün nasıl kullanılacağını açıklıyoruz. İkinci bölümdeyse, yüzme öğrenme talimatları konusuna giriyoruz. Hiç yüzme bilmeyen çocuğunuza uzun süre durmadan yüzebilecek kadar yüzme öğrenmesi için yardımcı olabilirsiniz. Patentli yüzme aracımızla sizlere ve çocuklarınıza başarı ve eğlence diliyoruz.

Saygılarımızla,  
FREDS SWIM ACADEMY

EN 13138-1: 2021		
kırmızı	turuncu	sarı
6-18 kg 13-40 lbs	15-30 kg 33-65 lbs	20-36 kg 45-80 lbs

**Dikkat edilecek hususlar**

- 1a. Kişiyi boğulmaktan kurtarmaz!
- 1b. Lütfen hava odalarını ağızla şişirin!
- 1c. Sürekli gözetim altında kullanınız!
- 1d. Bütün hava bölmelerin daima tam doldurunuz!
- 1e. Valfleri kapatınız ve sıkınız!
- 1f. 3-6 noktalara bakınız.
- 1g. +1i. Yüzme pozisyonu
- 1h. Sığ sularda kullanmayınız

**Turuncu Halka İçinde Bacak Hareketini Öğrenmek**

Çocuğunuzun arkasında durun ve başparmaklarınız çocuğun ayaklarının/ayak tabanlarının dışında olacak biçimde çocuğun ayaklarını tutunuz. Ayak parmaklarının dışı baktığından emin olunuz, böylece itme hareketi etkin biçimde kullanılabilir. Öncelikle bacakları bükünüz, ardından bacakları arkaya doğru bir açıyla açınız, bacakları kapatınız ve hareketi tekrarlayınız. Eğer kurbağalama yüzme hareketi teknik olarak düzgün şekilde gerçekleştirilirse, bacaklar 'motor' vazifesi görür. Bu nedenle, bu hareket biçimi çok sık tekrarlanmalıdır.

**Bacak Hareketini Tekrarlamak**

Çocuğunuz öncelikle bu bacak hareketini sürekli olarak tekrar etmelidir çünkü bu hareket büyük bir çaba gerektirmeden yüzmenin temelini hazırlar. İtme hareketi esnasında havuzun kenarından bakarak ayak parmakların dışı dönük olduğundan emin olunuz. Bu bacak hareketini çocuğunuza belirli aralıklarla sürekli gösteriniz. Çocuğunuz bu hareketi, otomatik hale gelene kadar tekrar etmelidir. Bunu öğrenmeden çocuğunuz kol hareketine geçmemelidir.

**Kol Hareketini Öğrenmek**

Suyun içinde, çocuğunuzun karşısında durunuz. Ellerinizin avuç içleri yukarı bakiyor olsun. Çocuğunuz ellerini, sizin kapatarak geldiğiniz ellerinizin üzerine koysun. Çocuğunuzun eliyle halkanın yakınlarına dokunmaya başlayınız, kolları geriniz, yarı dairesel hareketlerle dışarı doğru hareket ettiriniz ve hareketi tekrarlayınız. Hareketin yapıldığı bütün süre boyunca, çocuğunuzun parmaklarının gergin olduğundan emin olunuz. Bunu yapmak için, çocuğunuzun elini resimde gösterildiği gibi tutunuz.

Not: Lütfen bu yüzme giysisinin sürekli gözetim altında giyilmesi gerektiğini ve yüzme öğretici aletin gözetimcinin uzanma mesafesinde olması gerektiğini unutmayınız!

**Teknik Tanım**

- 2a. İç daire
- 2b. Dış daire
- 2c. Karın bölgesi
- 2d. Güvenlik kemeri
- 2e. Vücut ayarlama parçaları
- 2f. Hızlı bağlayıcı
- 2g. Hızlı bağlayıcı
- 2 h. Valfler

**SWIMTRAINER Classic'i şişirmek**

Öncelikle beyaz hava boşluklarını şişiriniz. Ardından halkanın önce iç (2a) ve sonra dış (2b) odacığını şişiriniz. Valfleri kapatıp sıkmayı unutmayınız. Halka üzerinde görünen katlanmış bölgeler yoksa, SWIMTRAINER Classic düzgün şişirilmiş demektir. İki vücut ayarlama parçası yardımıyla hava dışarı verilerek halka çocuğun vücuduna göre ayarlanır.

**SWIMTRAINER'ı Bebeklerde Kullanmak**

Şişirilen halka, suya konulur ve alınır. Bebeğinizin karnının üzerinde halkanın üzerine yerleştiriniz. Bebeğin çenesi kurbağa logosunun (1g) üzerine, halkanın diğer iki ucuna aşağı doğru gelmelidir. İki vücut ayarlama parçasının (2f) bağlayıcılarını kapatınız. Şimdi güvenlik kemerini başa geçirin, kemerin boyunu ayarlayın ve kilidi kapatın (2g).

**SWIMTRAINER'ı Çocuklarda Kullanmak**

Şişirilen halka suya konur ve kaldırılarak alınır. Güvenlik kemerini ön taraftan çocuğun başının üzerinden geçirin. Çocuğun arkasına geçiniz. Çocuk kollarını yukarı doğru gerginleştirmelidir. İki

**Kol ve Bacak Hareketini Aynı Anda Yapmak**

En iyi görüş açısını kazanmak için havuzu terk ediniz. Çocuğunuzun bacaklarını girmek istediğini görür görmez, 'İleri' ya da 'Gerin' diye talimat veriniz. Önce her bir hareket tekrar edilmelidir. Çocuğunuzun hareketleri bir arada yapmayı öğrenmesinin en kolay yolu budur. Bu egzersiz sık sık tekrar edilmelidir. Bundan sonra sarı halkaya geçmenizi tavsiye ediyoruz, bu halka daha az üst hareketi sunarken dengeyi korunarak daha fazla hareket özgürlüğüne olanak verir.

**Serbest Yüzmeye Geçiş**

Çocuğunuz hareketleri güçlendirmek amacıyla kol ve bacak hareketlerini sık sık tekrar etmelidir. **Hareketlerinin ve nefes alıp veri-şinin birbirleriyle uyumlu olması önemlidir.**

**Üretici Bilgileri**

SWIMTRAINER Classic'in valfleri, Avrupa ve Avustralya güvenlik standartlarına uygundur. Uygun iç basınç durumunda, dönüş kapağı havanın birdenbire bölmeden çıkmasını önler. Dönüş kapağı, paketleme ve taşıma esnasında gerçek şeklini kaybedebilir. Bu hata, yüzme yardımcı aleti birkaç kez kullanılır kullanılmaz otomatik olarak düzelecektir. Sadece suyla temizleyiniz. Suyun altında hava kaçırılmaları olup olmadığına bakarak çatlak olup olmadığını düzenli olarak kontrol ediniz. Lütfen kuru ve havası indirilmiş olarak saklayınız. Lütfen hava odalarını ağızla şişirin. Hava kaybı ve/veya hasar durumunda artık ürünü kullanmayın. Sığ suda kullanmayın. Ürünün içine ısırmaya etmeyin ve onu çiğnemek etmeyin – Boğulma tehlikesi.

vücut ayarlama parçasını, çocuğun vücudunun yanından geçirerek bağlayıcının (2f) yakınına doğru çekiniz. Çocuğun çenesi kurbağa logosunun (1g) hizasında olmalıdır. Şimdi güvenlik kemerini başa geçirin, kemerin boyunu ayarlayın ve kilidi kapatın (2g).

**Bebeklerin Doğal Kurbağalama Yüzme Refleksleri**

Bebekler, SWIMTRAINER Classic kırmızı ürünümüzle özgürce yüzebilmelerini sağlayan, kurbağa refleksi adı verilen bir refleksle birlikte doğarlar. Bu refleks genellikle bebekler yürümeyi öğrenirken kaybolur. SWIMTRAINER Classic'le, çocuğunuzun bu refleks kaybetmemesine ya da tekrar öğrenmesine ve hatırlamasına yardım edebilirsiniz. Bu, çocuğunuzun kurbağalama yüzmeyi çok daha kolay öğrenmesine de yardımcı olacaktır.

**Bebeklerde/Çocuklarda Bacak Hareketi**

Çocuğunuzun arkasına geçiniz ve ayaklarından tutunuz. Çocuğunuzun rahatlayan ayaklarını sürekli olarak katlayıp gevşetiniz. Ayak parmaklarının dışı baktığından emin olunuz. Ayaklarını her esnetip serbest bıraktığınızda, 'kurbağa' sözcüğünü kullanınız. Bunu oyun sürelerinin arasında tekrar ediniz. Kısa zaman sonra çocuğunuz 'kurbağa' kelimesinin 'itmek' anlamına geldiğini çözecektir. Daha sonra çocuğunuz suyun içinde tek başınayken 'kurbağa' sözcüğünü duyduğunda bu hareketleri kendi kendine tekrarlamalıdır.

**Bebek Oyunları için Öneriler**

Bebeğinizin kurbağa refleksini ortaya çıkartabilmesi için bir oyuncakla özendiriniz. Bebeğin oyuncuğa uzanıp hareketi tekrar etmesine izin veriniz. Bebeğiniz bu bacak hareketini bilinçli olarak kullanmayı hemen öğrenecektir. Küçük bir su kabı kullanarak bebeğinizin sırtına su dökebilirsiniz. Bebeğin çok hassas olan sırtına gönderilen bu uyarı bir çok bebeğin tekme atmasına ve böylece daha ileri gitmesine sebep olur.

**SWIMTRAINER Classic, suya atlamak için üretilmemiştir.****Garanti/ömür boyu**

Garanti süresi 6 aydır. Garanti süresi ürünün satın alındığı gün başlar. Ürün ömrü, ürünün üretim tarihinden itibaren 5 senedir. Yalnızca sorunun hatalı materyal ya da üretim hatasından kaynaklandığı kanıtlanan durumlarda geçerlidir. Eğer hata yanlış kullanımdan, kullanım talimatlarına uyulmamasından ya da isteyerek zarar verme gibi durumlardan kaynaklanıyorsa, değiştirme hakkı mümkün değildir. Eğer şikayet asılsızsa, üretici denetim ve sevkiyat için belirli bir miktar ücret talep edebileceğini saklı tutar.

**Garantinin Geçerli Olmadığı Durumlar**

Karın bölgesindeki kısmada küçük bir miktar hava kalması durumunda, valf açıksa hava buradan dışarı çıkabilir. Bu bir üretim hatası değildir ve dolayısıyla şikayet sebebi olamaz. Eğer çocuk suya atarken bir çatlak oluştuğu tespit edildiye, garanti talebi geçersizdir. Üretim toleransları, bazen bağlayıcının hemen kapanmasına sebep olabilir. Bu durumda, bağlayıcının yerine oturduğunu duyan kadar bağlayıcının dilini yukarı doğru bastırınız.

**Sertifikalandırma Mercileri**

- Paketleme, "Green Spot"un çevre kılavuzlarına uygundur.
- Direktifin ismi: Avrupa Parlamentosu Yönetmeliği (AB) 2016/425
- Test Etme Yetkilisi: TÜV SÜD Danmark ApS  
Strandvejen 125, 2900 Hellerup
- Ürün, alışkanlık ve yüzme yardımcı bakımından EN 13138-1: 2021 ve AS 1900-2002'ye uygundur.
- Uygunluk beyanı: www.swimtrainer.com/EU-konform

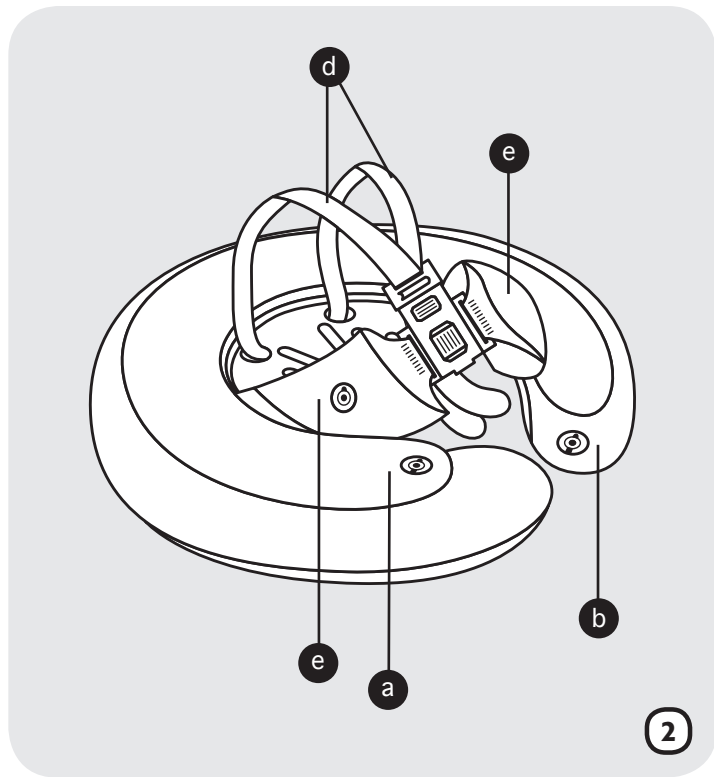
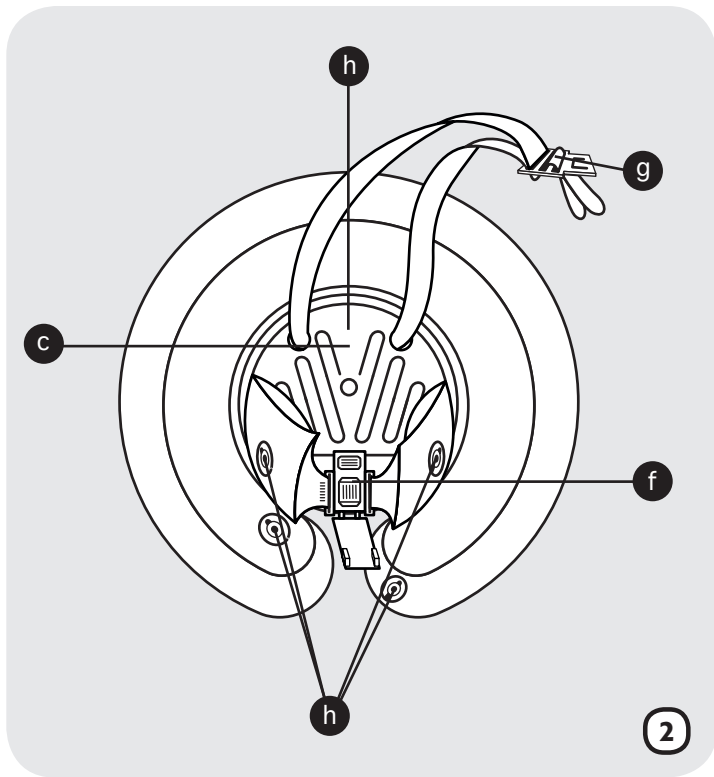



Herausgeber/Publisher

**Germany – Head Office**  
**FREDS SWIM ACADEMY GmbH**

Josef-Kronthaler-Straße 14  
86157 Augsburg

☎ +49 821 579242  
office@swimtrainer.com

Die Kontaktdetails unserer Importeure finden Sie unter:  
You will find the contact-details of our importers here:  
Aqui encontrara mayor informacion acerca de nuestros importadores:

**[www.freds-swim-academy.com/kontakt](http://www.freds-swim-academy.com/kontakt)**

