



# SWIMTRAINER



SWIM ACADEMY  
**FREDS**

Europas **beste** und **qualitätsgeprüfte** Hotels für **Familienurlaub** mit Betreuung  
Europe's best, quality-inspected family holiday hotels offering child care



**Spielen im Urlaub – Schwimmen lernen mit FRED'S SWIM ACADEMY**  
**Holiday fun and games - learn to swim with FRED'S SWIM ACADEMY**



D A S O R I G I N A L  
**KinderHotels®**  
☺☺☺☺☺  
[www.kinderhotels.com](http://www.kinderhotels.com)





1



**WARNUNG! WARNING! ATENCION! AVERTISSEMENT! ATTENTION! ATENÇÃO!  
ПРЕДУПРЕЖДЕНИЕ! OPOZORILO! UWAGA! DÈMESIO! WAARSCHUWINGEN!  
ADVARSEL! تحذير! VÝSTRAHA! VAROVANÍ! 경고! 警告! ΠΡΟΣΟΧΗ! UYARI!**

1a



1b

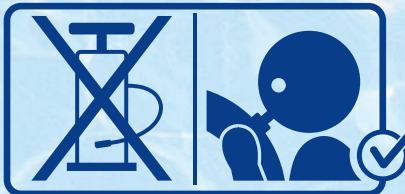

1c

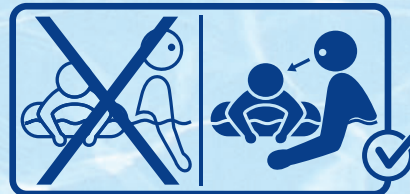

1d



1e

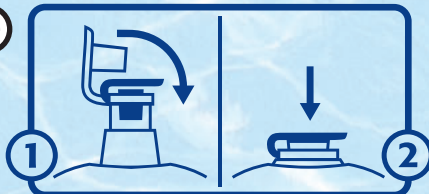

1f

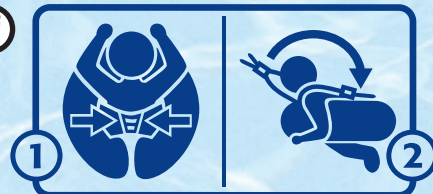

1g

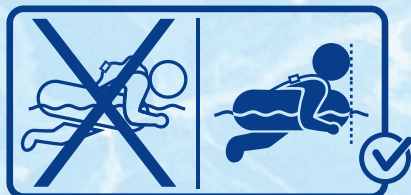

1h

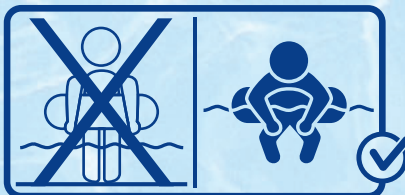

1i

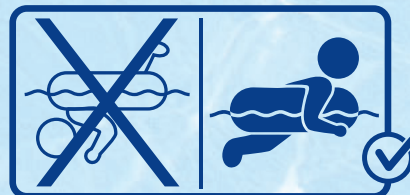



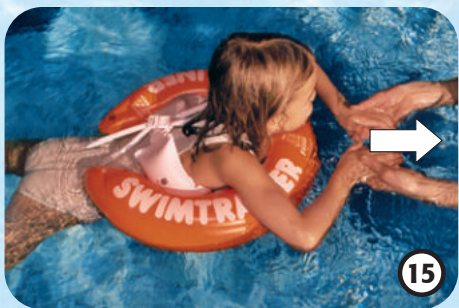
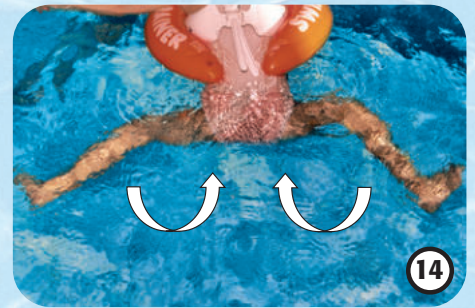
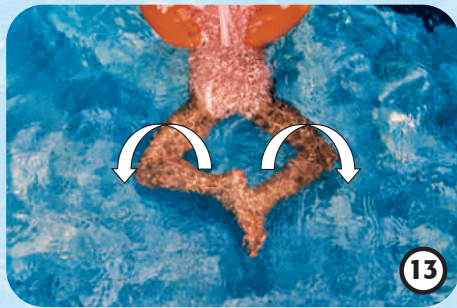
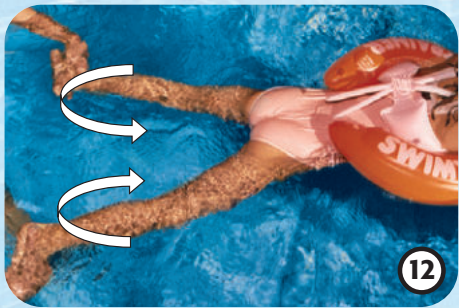
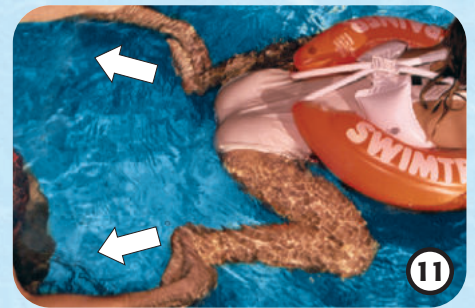





[www.swimtrainer.com](http://www.swimtrainer.com)



## お買い上げのお客様へ

この度は、当社のスイムトレーナー“クラシック”をご購入いただき誠にありがとうございます。このスイムトレーナー“クラシック”はFREDS SWIM ACADEMY社(ドイツ)

の水泳教室において、水泳を学ぶのに必要な補助教材として子ども達を楽しませながら、同時に最大の効果が得られる事を目的に考案されました。最初にご使用方法を、さらにその後は、使用しながら具体的に泳ぎ方を教える方法を簡単に説明させていただきます。このスイムトレーナー“クラシック”をご使用する事により、まだ泳ぎをマスターしていないお子様に泳ぎのコツをつかんでいただく事を目的としております。そしてこのスイムトレーナー“クラシック”をご使用される事により、お子様と楽しみながら泳ぎを学ばれる事をスタッフ一同願っております。

|  |  | EN 13138-1: 2021             |                                |                                |
|--|--|------------------------------|--------------------------------|--------------------------------|
|  |  | レッド/<br>6-18 kg<br>13-40 lbs | オレンジ/<br>15-30 kg<br>33-65 lbs | イエロー/<br>20-36 kg<br>45-80 lbs |
|  |  |                              |                                |                                |
|  |  |                              |                                |                                |
|  |  | ✓                            | ✓                              | ✓                              |
|  |  |                              |                                |                                |

## 注意書きマークのご説明

- 1a. 溺れを防止する物ではありません
- 1b. エアーチャンバーを口で膨らませてください
- 1c. 必ず保護者の監視下でご使用ください
- 1d. すべての空気室に空気を入れてご使用ください
- 1e. 空気栓は必ず栓を閉めた後本体内部に差し込んでおく事
- 1f. 別紙装着写真3～6をご注意の上装着の事
- 1g.+1i. の2図をご参考にして正しい姿勢と方向でご使用下さい
- 1h. 泳ぐ時に足が水底に着く様な浅すぎる場所で使用しない事

## スイムトレーナー オレンジによる足の動きの学び方

お子様の後ろに立ち、保護者の手の親指がお子様の足のかかと辺りを押さえる様な形で持ちます。この時外に水を押し出す足の力が効果的に出る様、足のつま先が外側に向いている様な形で補助してください。最初に足を曲げ、それから外に足を押し出す様な角度で伸ばし、さらに足を閉じた後で再度最初の動作の曲げる動作を行います。平泳ぎは足がモーターの役割となるので、この動作は繰り返して行う事で覚える事でしよう。

## 足の動作の練習方法

足で水をかく動作は水泳の基本でもあり比較的簡単に繰り返し練習出来る事から、最初はこの足の動作だけを練習する必要があります。プールの上からご覧になってお子様の指先が足をけり出す時に外側を向いている事を確認すると同時に、この動作を繰り返させて、ごく自然にこの動作が出来るまで練習させましょう。この足をけり出す動作が自然に出来る様になるまでは、手の動きの練習はさせない様にしましょう。

## 手の動きの練習方法

はじめにお子様の正面に向かって立ち、保護者の手のひらを上に向け、お子様は指を閉じて伸ばした状態で保護者の手のひらの上に乗せます。お子様の手をスイムトレーナー“クラシック”に近い位置でつかんで腕を伸ばし半円を描く様な動作を繰り返させます。この動作を練習されている間は、お子様の指がしゃっくり伸ばした状態になっている事を確認してください。この動作は別紙の写真に掲載されていますので、参考に練習させましょう。

## 各部の名称

- 2a. 内部室
- 2b. 外部室
- 2c. 腹部室
- 2d. 安全ベルト(肩ベルト)
- 2e. ボディ調整ベルト
- 2f. ボディ固定用バックル
- 2g. 肩ベルト固定ラッチ
- 2h. 空気栓(6箇所)

## 膨らませ方(空気注入方法)

はじめに2c,2d,2eの白色の各部に空気を入れ、その次に内部室(2a)、さらに外部室(2b)に空気を入れます。各部空気注入後、その空気栓を本体内部差し込む事を忘れない様にしてください。各部にしわ等折りたたまれた箇所がない事がすべてに空気が注入された目安となります。また装着されるお子様の体格によっては「2e.ボディ調整ベルト」の空気注入量の調節を行い、正確に装着出来る様にしてください。

## 赤ちゃんへのスイムトレーナー装着方法

空気を入れた後、スイムトレーナー“クラシック”を赤ちゃんに装着する場合は必ず水の外で赤ちゃんを腹ばいに寝かせた状態で行います。まず赤ちゃんのあごの辺りを本体に記載されたフロッグのロゴ部分に位置させ(1gご参照)、ボディ固定用バックル(2f)でボディ調整ベルト(2e)を“カチッ”と音が鳴るまで固定します。さらに赤ちゃんの頭上で安全ベルトを引き、ベルトを調節後本体後部バックル部にまとめて、肩ベルト固定ラッチを(2g)同じく“カチッ”と音が鳴るまでをしっかりと差し込み装着します。

## 歩行が出来る(安定して立てる)

### お子様へのスイムトレーナー装着方法

空気を入れた後、スイムトレーナー“クラシック”をお子様に着る場合はお子様を立たせた状態で装着を行います。まず安全ベルト(2d)をお子様の頭部から後部へ通して掛けお子様の背後側へ移動します。その時点ではお子様の両手を上げた状態にさせ、ボディ調整ベルト(2e)を“カチッ”と音が鳴るま

## 足と手を組み合わせた練習

手足の組み合わせを効果的に練習させるには、プールの外からお子様の練習方法をご覧になるのが一番でしょう。プールの上からご覧になって、お子様が足を伸ばす動作をした時に“前へ進んで”又は“伸ばして”などと声を掛けます。最初のうちは、この動作の度に声を掛けお子様が自然に覚えるまで何度も繰り返し練習させましょう。十分に練習が出来たとところで、出来ればスイムトレーナー“クラシック”イエローに切り替える事をお勧めします。このスイムトレーナー“クラシック”イエローはお子様を上を向いている角度が少なくなり、安定性を保ちながらお子様がより一層自由に行動出来る様になっています。

## 補助浮輪なしで自由に泳ぐまでの過程

手足の動き全体が力強くなるまで練習させましょう。また同時に手足の動きと呼吸が安定する事が大切です。

## スイムトレーナーからのお願い

当社のスイムトレーナー“クラシック”はヨーロッパとオーストラリアの安全基準に基づいて作られております。本体の適切な内部圧力は空気栓内の戻し弁の空気が突然漏れる事を防ぎますが、この戻し弁は梱包時や運送途中の様々な理由で本来の正しい機能をする形を失ってしまっている可能性があります。万が一そのような状態のものがお手元に届いたとしても、空気栓の根元を指で強くつまむ等や、水の中で数回ご使用になれば元の形に戻り本来の役割を果たしますので、ご安心ください。またご使用後は水洗いをし、空気を完全に抜いて乾いてから収納してください。ご使用前には各空気室の合わせ目部分をご確認されると同時に、空気を入れた後で一度水中に沈めて浮輪本体から空気の泡が漏れていないか等の確認を必ず行う様にしてください。エアーチャンバーを口

で固定します。最後にお子様のお腹が本体に記載されたフロッグのロゴ部分に位置する状態になっている事を確認後(1gご参照)長さ調節しながら本体後部バックル部にまとめて肩ベルト固定ラッチを(2g)同じく“カチッ”と音が鳴るまでしっかりと差し込み装着します。

## 生まれつき持った反射能力(フロッグ リフレックス)

幼児は生まれつきフロッグリフレックスと呼ばれる蛙の足に似た動きをする事ができ、当社のスイムトレーナー“クラシック”レッドでは、この生まれつき持ったフロッグリフレックスを幼児が水面においてごく自然に動かし使える様に出来ています。このフロッグリフレックスは通常幼児が歩行を始めた段階で自然に失われますが、このスイムトレーナー“クラシック”を使用する事によって本能的なこの動作を失う事がない様に、また万が一忘れても簡単に思い出せる事が出来る様、成長後でも平泳ぎ足の動きが簡単に覚えられる事を目的として開発されております。

## 幼児(子ども)の足の動かし方

お子様の後ろに立ち、足をつかみリラックスした状態のお子様の足を曲げたり伸ばしたりします。この時足の指先が絶えず外側を向いている様に注意しましょう。お子様の足を持って外側に押し出す動作を促す度に“フロッグ”等の声を掛けてあげて下さい。遊びながらも何度も同じ動作をする度に声をかける事により、お子様は掛け声を聞けば外に足をけり出す動作である事を自然に覚えてくれるでしょう。

## 赤ちゃんとの遊び方の例

赤ちゃんにおもちゃを見せて興味を持たせる事により、フロッグリフレックスの動作をごく自然にさせる事が出来ます。まずおもちゃを赤ちゃんから少し離れた場所に投げて浮かべ、赤ちゃんに取りに行かせる動作を何度も繰り返します。この繰り返しの動作により赤ちゃんはおもちゃを取ろうとして意識的に足を動かす動作をすぐに覚える事でしよう。また赤ちゃんの背中に小さなカップ等で水を掛けてあげると、繊細な背中がそれがかきかけて反応し、足を無意識に動かして体を前に進ませる結果が得られるでしょう。

で膨らませてください。空気の喪失や損傷の場合、製品を使用しないでください。浅い水で使用しないでください。製品に噛まないでください、それをかむはありません - 窒息の危険を。

## 保証/製品寿命

本商品の保証期間はご購入いただいたから6ヵ月間となります。製品寿命は製造から約5年間です。生産過程で生じた初期不良品のみ返品や交換をお受けいたします。故意による破損、誤った使用や使用中の破損、破損状態が当社の責任と認められない場合は、修理、検査、返送等の送料に掛かる費用をご請求させて頂く場合がございます。

## 製品保証の無効条件

本体の腹部室(2c)部は構造上、空気が少量しか注入されていない事もあり、もし空気栓が開いた状態になっていますと戻し弁が有効に働かず、空気が漏れる事がありますが、これは設計上の為であり生産上の不良ではありませんのでご了承ください。またお子様が乗ったり、装着したまま飛び込んだりした結果、各部の合わせ目が破損した場合も保証の対象とはなりませんので、ご注意ください。

## 認可機関

- ・パッケージは、グリーンスポットの環境ガイドラインに基づく。
- ・商品のガイドラインは、ヨーロッパガイドライン委員会 89/686 EWGによる。
- ・商品テストは TÜV SÜD Danmark ApS Strandvejen 125, 2900 Hellerup
- ・製品はFlotation aids for familiarization and swimming tuttion 1900-2002 と EN 13138-1: 2021に適合。
- ・適合宣言: www.swimtrainer.com/EU-konform

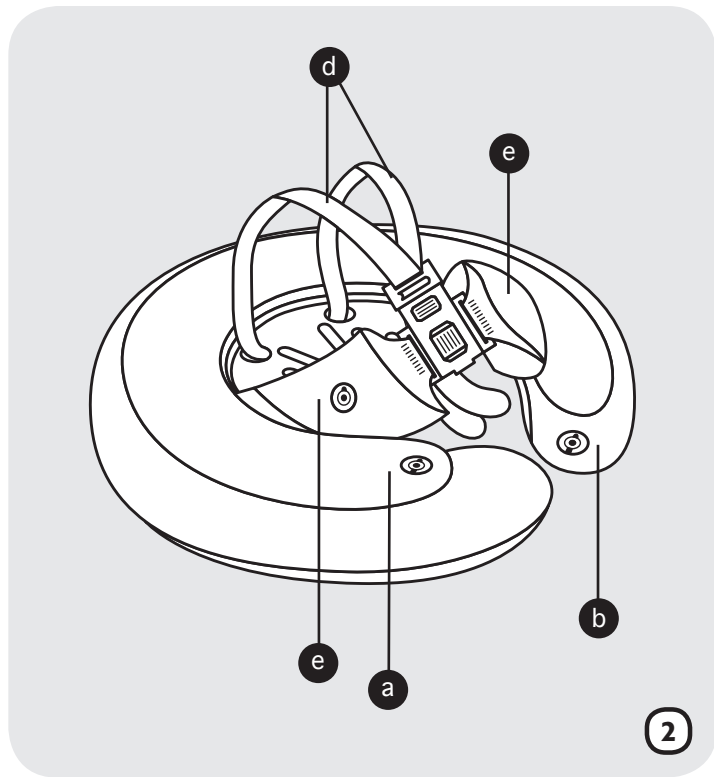
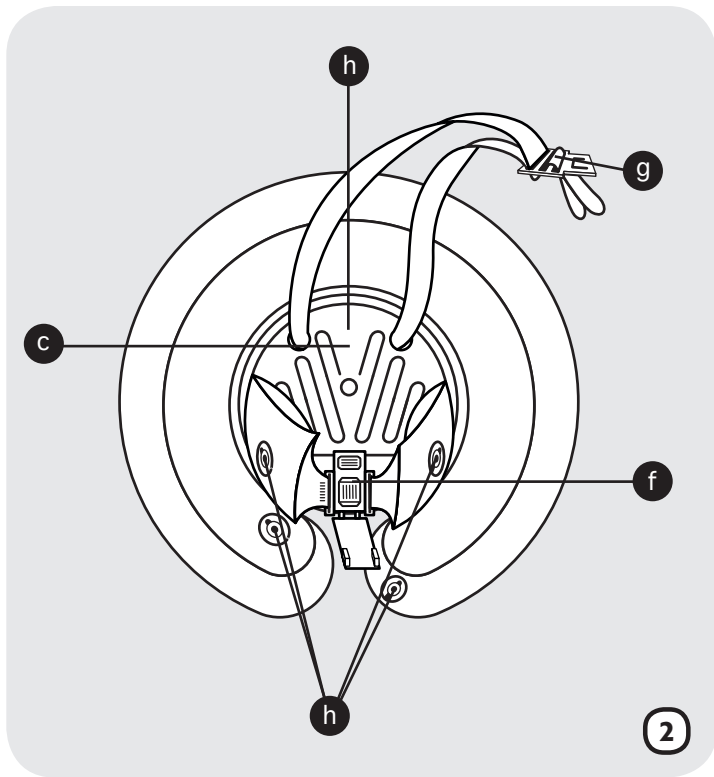



Herausgeber/Publisher

**Germany – Head Office**  
**FREDS SWIM ACADEMY GmbH**

Josef-Kronthaler-Straße 14  
86157 Augsburg

☎ +49 821 579242  
office@swimtrainer.com

Die Kontaktdetails unserer Importeure finden Sie unter:  
You will find the contact-details of our importers here:  
Aqui encontrara mayor informacion acerca de nuestros importadores:

**[www.freds-swim-academy.com/kontakt](http://www.freds-swim-academy.com/kontakt)**

