



# SWIMTRAINER



SWIM ACADEMY  
**FREDS**

Europas **beste** und **qualitätsgeprüfte** Hotels für **Familienurlaub** mit Betreuung  
Europe's best, quality-inspected family holiday hotels offering child care



**Spielen im Urlaub – Schwimmen lernen mit FRED'S SWIM ACADEMY**  
**Holiday fun and games - learn to swim with FRED'S SWIM ACADEMY**



D A S O R I G I N A L  
**KinderHotels®**  
☺☺☺☺☺  
[www.kinderhotels.com](http://www.kinderhotels.com)





1



**WARNUNG! WARNING! ATENCION! AVERTISSEMENT! ATTENTION! ATENÇÃO!  
ПРЕДУПРЕЖДЕНИЕ! OPOZORILO! UWAGA! DÈMESIO! WAARSCHUWINGEN!  
ADVARSEL! ! تحذير! VÝSTRAHA! VAROVANÍ! 경고! 警告! ΠΡΟΣΟΧΗ! UYARI!**

1a



1b

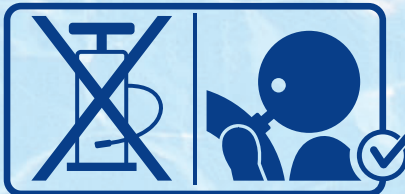

1c

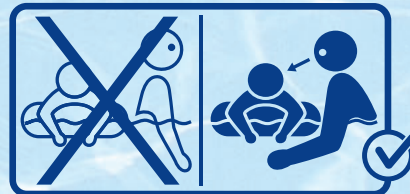

1d



1e

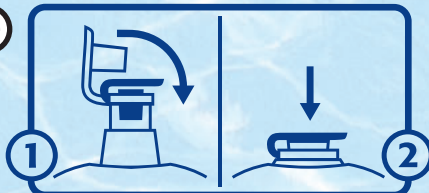

1f



1g

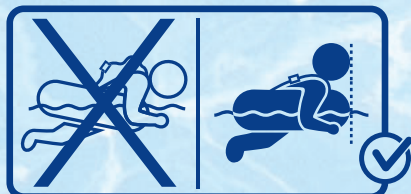

1h

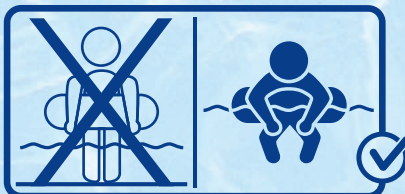

1i

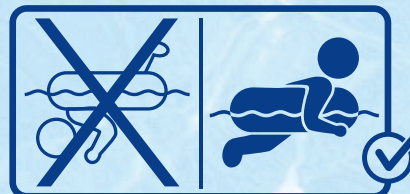



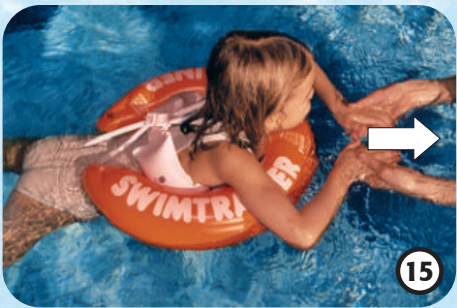
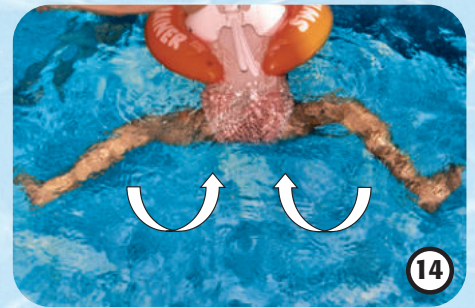
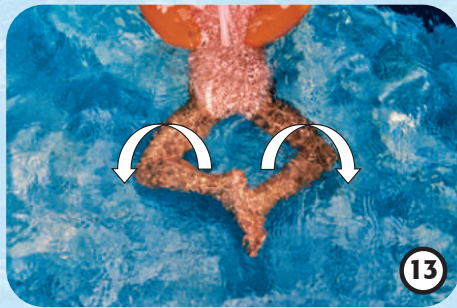
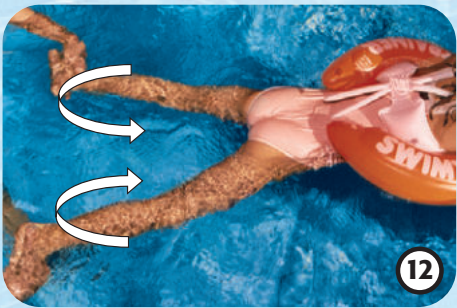
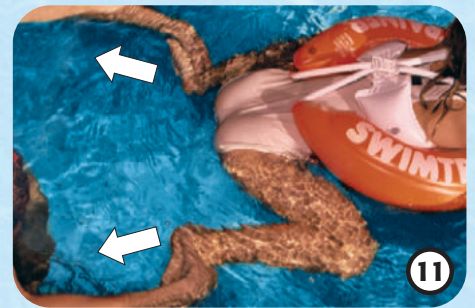





[www.swimtrainer.com](http://www.swimtrainer.com)



## Vážení rodiče,

Děkujeme Vám, že jste se rozhodli zakoupit SWIMTRAINER „Classic“. Jedná se o speciální pomůcku, vyvinutou v německých školách plavání. Vznikl podle motto „mnoho legrace při zajištění maximální bezpečnosti“. V první části Vám vysvětlíme, jak používat SWIMTRAINER „Classic“. V druhé části pak následuje návod na výuku plavání. Pomocí něho můžete urychlit změnu Vašeho dítěte z neplavce na plavce. Přejeme Vám a Vašemu dítěti spoustu zábavy a úspěchů s naším patentovaným pomocníkem pro výuku plavání. Vaše FRED'S SWIM ACADEMY CZ s.r.o.

	EN 13138-1: 2021		
	Červený 6–18 kg 13–40 lbs	Oranžový 15–30 kg 33–65 lbs	Žlutý 20–36 kg 45–80 lbs
	✓	✓	✓
	⚠	⚠	⚠

## UPOZORNĚNÍ:

- 1a. Nechrání před utonutím!
- 1b. Nafouknout vzduchové komory svými ústy!
- 1c. Používejte pouze pod dohledem dospělé osoby!
- 1d. Úplně nafouknout!
- 1e. Ventily uzavřít a zapustit (zatlačit)!
- 1f. Viz body 3-6
- 1g. + 1h. Plavací pozice dítěte ve SWIMTRAINERU

## Výuka pohybů nohou v oranžovém SWIMTRAINERU

Přesuňte se za Vaše dítě a uchopte jej dlaněmi za nártu nohou (obrázek 11). Prsty na nožičkách dítěte směřují ven, tak aby optimálně využily sílu odrazu. Nejprve ohněte nožičky a následně je šikmo natáhněte vzad a znovu je ohněte (pohyb jako „žába“). **Při technicky správně zvládnutém plavání stylem prsa fungují nohy jako „motor“. Proto tento pohyb často trénujte.**

## Procvičování pohybů nohou

Vaše dítě musí nejdříve procvičit pohyby nohou, protože tyto pohyby jsou základem pro zvládnutí plavání bez velkého úsilí. Dbejte na to, aby prsty na nohou při odrazu směřovali směrem ven. Vaše dítě musí tyto pohyby procvičovat, dokud je nebude používat zcela automaticky. Jakmile Vaše dítě tyto pohyby zvládne, můžete Vaše dítě začít učit styl prsa.

## Výuka pohybů rukou

Stoupněte si ve vodě před Vaše dítě. Dítě nyní položí své dlaně do Vašich nastavených dlaní (obrázek 15). Začněte v pozici, kdy se Vaše i dětské dlaně nachází v blízkosti kruhu (ruce dítěte jsou pokrčeny). Natáhněte ruce dítěte dopředu (obrázek 16), vytočte dlaně dítěte směrem ven a opište jimi půlkruh směrem k tělu (styl plavání prsa). Dbejte na to, aby dítě mělo stále natažené prsty. Následně pohyb opakujte.

## TECHNICKÝ POPIS:

- |                       |                       |
|-----------------------|-----------------------|
| 2a. vnitřní komora    | 2e. boční držáky těla |
| 2b. vnější komora     | 2f. přezka            |
| 2c. břišní část       | 2g. přezka            |
| 2d. bezpečnostní pásy | 2h. ventily           |

## Nafukování SWIMTRAINERu "Classic"

Nejprve nafoukněte všechny bílé komory. Následně nafoukněte vnitřní (2a) a vnější (2b) komoru (barevně). Nezapomeňte na uzavření a zapuštění ventilů. SWIMTRAINER "Classic" je správně nahuštěn, pokud na barevných částech kruhu nejsou viditelné záhyby. Přizpůsobení objemu dětského těla dosáhnete upouštěním vzduchu z obou bočních držáků těla (2e).

## Oblékání SWIMTRAINERu miminku

Oblékání a svlékání nafouknutého kruhu se provádí na souši. Položte prosím Vaše dítě v poloze na břiše do kruhu. Brada dítěte přitom leží na logu žáby (1g), oba konce kruhu se uzavírají nad zaděčkou dítěte. Následně uzavřete přezku bočních držáků těla (2f). Nyní přetáhněte bezpečnostní pásy (2d) přes hlavu dítěte, přizpůsobte délku pásů velikosti dítěte a nakonec zapněte jejich přezku (2g).

## Oblékání SWIMTRAINERu dítěte

Oblékání a svlékání nafouknutého kruhu se provádí vestoje na souši. Přetáhněte dítěti bezpečnostní pásy (2d) zepředu přes hlavu. Přesuňte se za Vaše dítě. Dítě musí dát ruce vzhůru. Přetáhněte oba boční držáky těla (2e) kolem boků dítěte a zapněte jejich

přezku (2f). Brada se musí nacházet ve výšce loga žáby (1g). Nastavte délku bezpečnostních pásů (2d) podle velikosti dítěte a nakonec zapněte jejich přezku (2g).

## Vrozený žabí reflex u dětí

Miminka se rodí s takzvaným žabím reflexem, díky kterému se mohou v našem SWIMTRAINERu „Classic“ samostatně pohybovat. Tento reflex se většinou ztratí, jakmile se dítě začne učit chodit. Se SWIMTRAINERem „Classic“ můžete dítěti pomoci, aby tento reflex neztratilo, respektive aby se jej opět naučilo a uchovalo si jej. Díky tomu se Vaše dítě později naučí plavat prsa.

## Pohyby nohou miminek/malých dětí

Při nábívu plavání ve vodě se SWIMTRAINERem „Classic“ se přesuňte za Vaše dítě a uchopte jej za nohy. Opakovaně pokrčte a natáhněte uvolněné nohy Vašeho dítěte. Dbejte, aby prsty na nohou směřovaly směrem ven. Při každém napnutí/odrazu vyslovujte „žába“. Tyto cviky provádějte v průběhu hraní. Vaše dítě si brzy zafixuje, že vyslovení slova „žába“ znamená odrazit se. Později bude dítě při vyslovení slova „žába“ automaticky kopat nožičkami.

## Příklady her s dětmi

Lákejte k sobě Vaše miminko pomocí hračky, tak aby samo o sobě používalo „žabí reflex“. Nechte Vaše dítě doplavat ke hračce a hru opakujte. Vaše dítě se rychle naučí efektivně používat své nohy. Můžete například krotit zádička dítěte malým kropáčkem. Na drážďení tohoto velmi citlivého místa reaguje většina miminek samostatným kopáním nožiček.

## Koordinace pohybů rukou a nohou

Pro kontrolu správných pohybů a jejich koordinace je vhodné sledovat dítě svrchu, např. ze břehu bazénu. Jakmile uvidíte, že Vaše dítě chce natáhnout nohy, zvolte vpřed, nebo natáhni se. Po této výzvě dítě napne ruce vpřed. Takto se dítě naučí koordinaci nejjednodušeji. Procvičování koordinace často opakujte. Návazně Vám doporučujeme přejít na žlutý SWIMTRAINER, který poskytuje při zachování stejné stability nižší vztlak a poskytuje více volnosti pohybů.

## Přechod k volnému plavání

Vaše dítě by mělo pohyby rukou a nohou procvičovat tak dlouho, dokud je nebude mít pevně zafixované. **Důležitý je klidný pohyb a klidné dýchání dítěte.**

## Upozornění výrobce

Ventily SWIMTRAINERu „Classic“ odpovídají evropským bezpečnostním normám. Při správném nahuštění zabraňuje zpětná klapka náhlému úniku vzduchu z komory. Zpětná klapka může při balení a přepravě ztratit přesný tvar. Tato vada se sama opraví při opakovaném použití. Čištění výrobku je povoleno pouze čistou vodou. Kontrolujte často svary materiálů na případné netěsnosti. Nafouknout vzduchové komory svými ústy. V případě ztráty vzduchu a/nebo poškození nemají již produkt používat. Nepoužívat v mělké vodě. Prosím, nekoušou do výrobku ani jinak žvýkat – nebezpečí udušení.

## SWIMTRAINER „Classic“ skládajte vždy v suchu a vyfouknutý. SWIMTRAINER „Classic“ není určen pro skákání do vody.

## Záruka/životnost

Záruční lhůta je 6 měsíců od data nákupu. Životnost výrobku je 5 let, počínaje datem výroby. Budou akceptovány pouze vady, které jsou způsobeny vadou materiálu nebo výrobní chybou. Právo na výměnu zaniká, pokud vada vznikla nevhodným zacházením, nedodržením návodu k použití nebo úmyslným či mechanickým poškozením. Pokud bude reklamacie shledána neoprávněnou, je prodávající oprávněn zákazníkovi vyúčtovat náklady na posouzení a přepravní náklady.

## Případy nepodléhající nároku na záruční plnění

Vzhledem k malému objemu vzduchu v břišním dílu z něj může při otevřeném ventilu uniknout vzduch. Toto není výrobní vada, a proto ji nelze reklamovat. Je-li prokazatelně poškozen svar skokem dítěte do vody, nelze toto poškození uznat jako reklamaci. Díky výrobní toleranci se může stát, že jazýček přezky (2f a 2g) správně nezaklapne. V tomto případě stiskněte jazýček přezky a podržte jej palcem tak dlouho směrem nahoru, dokud přezka při následném uzavření slyšitelně nezaklapne.

## Certifikace výrobku

- Balení splňuje směrnici „Zelený bod“
- Název směrnice: NAŘÍZENÍ EVROPSKÉHO PARLAMENTU A RADY (EU) 2016/425
- Zkušebna: TÜV SÜD Danmark ApS  
Strandvejen 125, 2900 Hellerup
- Výrobek odpovídá normě EN 13138-1: 2021
- Prohlášení o shodě: [www.swimtrainer.com/EU-konform](http://www.swimtrainer.com/EU-konform)

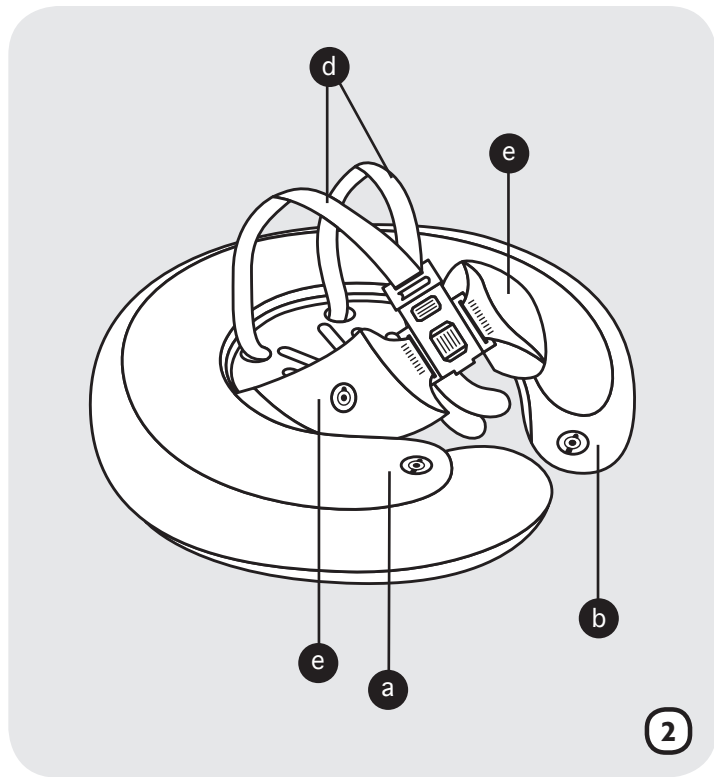
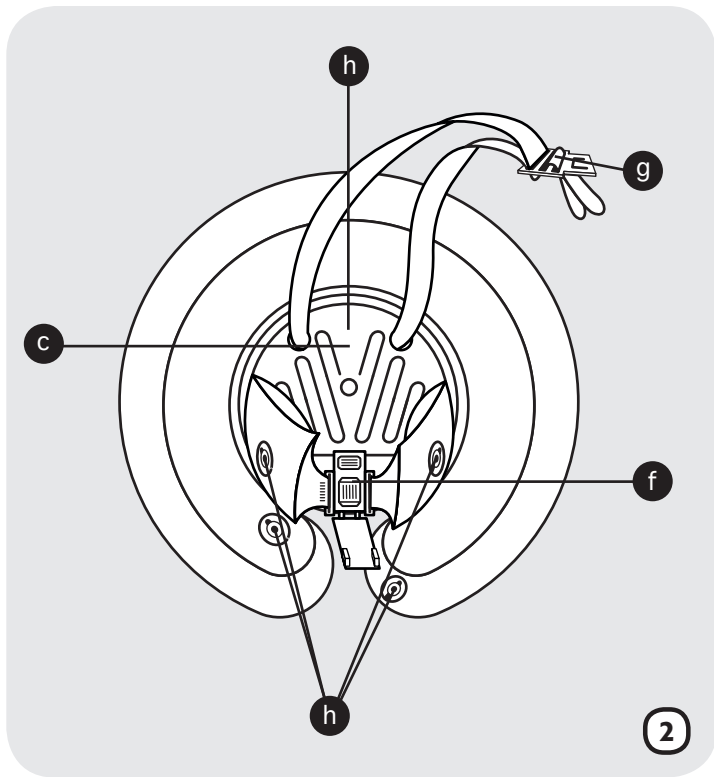



Herausgeber/Publisher

**Germany – Head Office**  
**FREDS SWIM ACADEMY GmbH**

Josef-Kronthaler-Straße 14  
86157 Augsburg

☎ +49 821 579242  
office@swimtrainer.com

Die Kontaktdetails unserer Importeure finden Sie unter:  
You will find the contact-details of our importers here:  
Aqui encontrara mayor informacion acerca de nuestros importadores:

**[www.freds-swim-academy.com/kontakt](http://www.freds-swim-academy.com/kontakt)**

