



SWIMTRAINER



SWIM ACADEMY
FREDS

Europas **beste** und **qualitätsgeprüfte** Hotels für **Familienurlaub** mit Betreuung
Europe's best, quality-inspected family holiday hotels offering child care



Spielen im Urlaub – Schwimmen lernen mit FRED'S SWIM ACADEMY
Holiday fun and games - learn to swim with FRED'S SWIM ACADEMY



D A S O R I G I N A L
KinderHotels®
☺☺☺☺☺
www.kinderhotels.com



1



**WARNUNG! WARNING! ATENCION! AVERTISSEMENT! ATTENTION! ATENÇÃO!
ПРЕДУПРЕЖДЕНИЕ! OPOZORILO! UWAGA! DÈMESIO! WAARSCHUWINGEN!
ADVARSEL! ! تحذير! VÝSTRAHA! VAROVANÍ! 경고! 警告! ΠΡΟΣΟΧΗ! UYARI!**

1a



1b

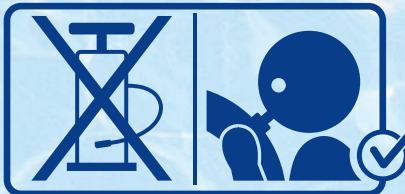

1c

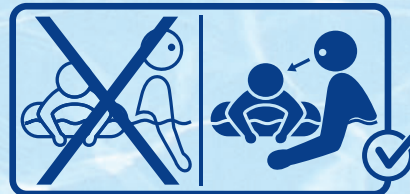

1d



1e

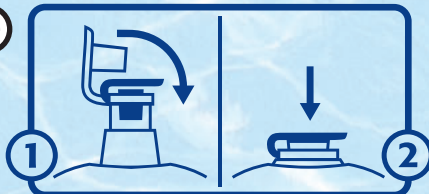

1f

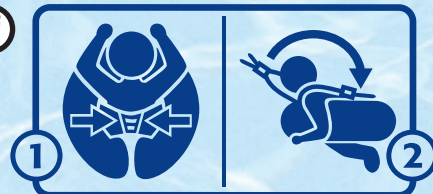

1g

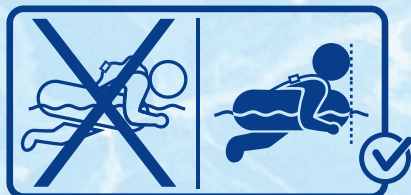

1h

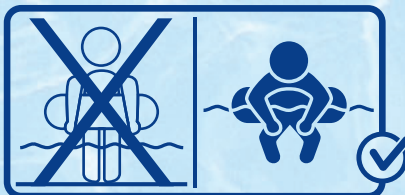

1i

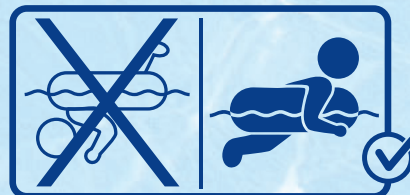

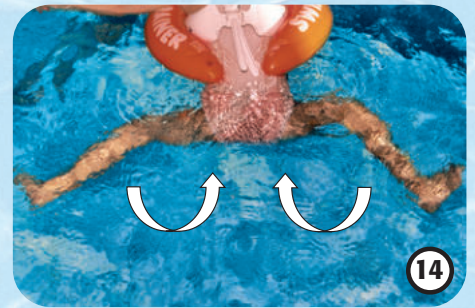
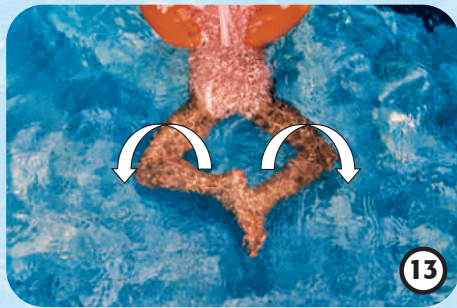
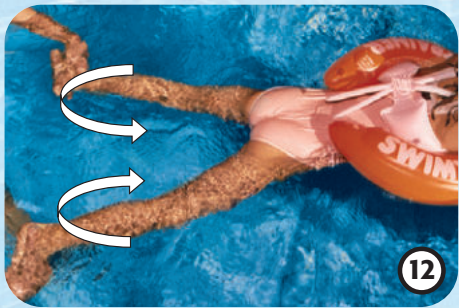
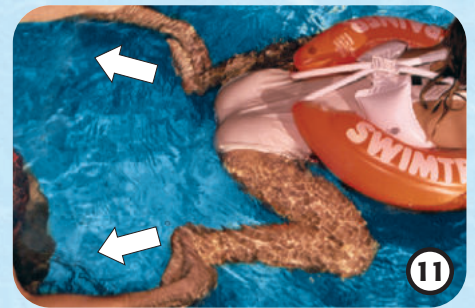







www.swimtrainer.com



Kære forældre,

mange tak for at du har bestemt dig for vores SWIMTRAINER „Classic“. Vores SWIMTRAINER „Classic“ er specielt designet i vores svømmeskole. Den er fremstillet efter vores motto „sikkert sjovt“. I første afsnit

beskrives hvordan SWIMTRAINER „Classic“ fungerer. I andet afsnit beskrives hvordan barnet lærer at svømme. Du har nu muligheden for at lære dine børn at gå fra ikke-svømmer til svømmer. Vi ønsker dig og dine børn stor fornøjelse og håber I har succes med indlæringen vha. af vores patenteret system. FREDSSWIM ACADEMY

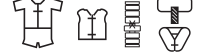
	EN 13138-1: 2021		
	Rød 6–18 kg 13–40 lbs	Orange 15–30 kg 33–65 lbs	Gul 20–36 kg 45–80 lbs
			
			
	✓	✓	✓
	⚠	⚠	⚠

Advarsler

- 1a. Forhindrer ikke drukning
- 1b. Pump luft-kamre med de munden
- 1c. Må kun anvendes under constant overvågning
- 1d. Anvend kun med alle luftkamre fuldt oppustet
- 1e. Ventil lukkes og undersænkes
- 1f. Se punkt 3-6
- 1g. + 1i. Placering i svømmeringen
- 1h. Må ikke anvendes på lavt vand

Indlæring af benbevægelser i orange svømmering

Gå bag om barnet og grib om barnets fødder, således at tommelfingerne er på ydersiden af fodsålen. Vær opmærksom på at tæerne vender udad, sådant at afstødningen kan være så effektiv som muligt. Først skal benene bukes, herefter strækkes benene skråt bagud, bevægelsen gentages. **Ved teknisk rigtigt brystsvømning er benene „motoren“. Derfor skal denne bevægelse gentages meget ofte.**

Øvelse af benbevægelsen

Barnet skal herefter selv øve denne bevægelse, eftersom denne er grundlaget for svømning uden større anstrengelse. Se efter om tæerne peger udad, dette ses bedst fra kanten af bassinet. Vis og korriger barnet med jævne mellemrum. Barnet skal øve denne bevægelse indtil den er indgroet. Først nu er barnet klar til at øve sig med armene.

Indlæring af armbevægelser

Stil dig i vandet foran dit barn. Stil dig med håndfladerne opad. Barnet skal med samlet udstrukt hånd, lægge sine hænder på dine. Start med at føre barnets hænder til ringens kant efter føres hænderne frem og i en halvcirkel tilbage til ringen. Bevægelsen gentages. Vær opmærksom på at barnets hænder altid er udstrukt. Dette gøres ved hjælp dine hænder.

Teknisk beskrivelse

- | | |
|-----------------------|-------------------------------|
| 2a. Indvendigt kammer | 2e. Kropsstørrelse tilpasning |
| 2b. Udvendigt kammer | 2f. Snaplås |
| 2c. Mavedel | 2g. Snaplås |
| 2d. Sikkerhedssele | 2h. Ventil |

Oppustning af SWIMTRAINER „Classic“

Start med at puste de 2 hvide kamre op. Pust herefter det indvendige (2a) og det udvendige (2b) kammer af ringen op. Husk at lukke ventilen rigtigt og undersænke den. SWIMTRAINER „Classic“ er pustet rigtigt op når der ikke ses nogen form for foldninger. Tilpasningen til barnets krop foregår vha. lufttilpasning i de hvide kamre.

Påsætning af SWIMTRAINER på babyer

Af- og påsætningen af svømmeringen sker på land. Læg din baby på maven i ringen. Babyens hage ligger på frø-logoet (1g), ringens ender lukkes over enden. Herefter lukkes snaplåsen (2f). Nu trækkes sikkerhedssele over hovedet, længden af selen tilpasses og lukkes med den passende snaplås (2g).

Påsætning af SWIMTRAINER på børn

Af- og påsætning af svømmeringen sker stående. Placer sikkerhedssele forfra over barnets hoved. Gå bag om barnet. Barnet skal strække armene op ad. Træk begge de hvide kamre samtidig

Koordination mellem arm- og benbevægelser

For at øve koordinationen skal du tage barnet med i bassinet. Så snart barnet strækker sig, råbes der „frem“ eller „stræk ud“ – dette gentages ved hver gentagelse. På denne måde lærer barnet nemtest koordinationen. Denne øvelse skal helst gentages meget ofte. Når barnet er fortrolig med bevægelsen anbefaler vi at starte med den gule ring, da denne har den sammen stabilitet, men mindre opdrift og bedre bevægelsesfrihed.

Overgang til fri svømning

Barnet skal øve arm- og benbevægelsen så lang tid til koordinationen er indlært. **Det er meget vigtigt med rolige bevægelser og roligt åndedragt.**

Producentens henvisninger

Ventilerne på SWIMTRAINER „Classic“ overholder den europæiske sikkerhedsnorm. Ved passende tryk forhindrer ventilen at luften pludselig kan gå ud. Ventilen kan gennem transport og emballage miste sin oprindelige form. Denne mangel korrigerer sig selv efter gentagne oppustninger. Rens kun med rent vand. Kontrollér svejsesømmen for utætheder med jævne mellemrum. Opbevar altid ringen tør og uden luft. Pump luft-kamre med de munden. I tilfælde af tab af luft og/eller skade ikke længere bruge produktet. Må ikke anvendes på lavt vand. Må ikke bide ind i produktet, og ikke tygge det – fare for kvælning.

SWIMTRAINER „Classic“ er ikke konstrueret til at have på når barnet hopper i vandet.

rundt om barnet. Kinden skal være i højde med frø-logoet (1g). Nu trækkes sikkerhedssele over hovedet, længden af selen tilpasses og lukkes med den passende snaplås (2g).

Babyers medfødte Frø-refleks

Babyer bliver født med den såkaldte Frø-refleks, denne kan naturligvis trænes med **SWIMTRAINER „Classic“ rød**. Denne refleks forsvinder normalt når barnet lærer at gå. Med SWIMTRAINER „Classic“ kan du hjælpe dit barn til at holde og genfinde frø-bevægelsen. Herefter lærer barnet nemmere at svømme brystsvømning.

Babyers og børns benbevægelse

Placer dig bag barnet og tag fat om dets fødder. Bøj og stræk barnets afslappede ben. Vær opmærksom på at tæerne skal pege ud ad. Hver gang benene bevæges råbes der „frø“. Dette skal øves indimellem der leges. Snart fanger barnet at „frø“ = stræk. Efterfølgende skal barnet selv bevæge benene når der råbes „frø“.

Legeforslag til babyer

Forsøg at lokke din baby med et stykke legetøj, så Frø bevægelsen øves. Lad barnet få legetøjet og gentag øvelsen. Babyen lærer hurtigt at bruge benene. Prøv også at vande babyen på ryggen med en vandekande. Denne stimulering af den følsomme ryg, gør at barnet bevæger benene og svømmer fremad.

Garanti/holdbarhed

Garanti perioden er 6 måneder fra købsdatoen. Holdbarheden er 5 år fra produktionsdatoen. Vi accepterer udelukkende reklamationer som skyldes materiale- eller produktionsfejl. Retten til erstatning bortfalder når manglen kan føres tilbage til uhensigtsmæssig brug, mangel på læsning af instruktionsbog eller forsætlig ødelæggelse. Hvis en reklamation viser sig ubegrundet er producenten berettiget til, at kræve kompensation for test- og forsendelseomkostninger.

Undtagelser fra garanti

På grund af meget lille volumen i mavekammeret, kan luft sive ud, ved åben ventil. Dette er ikke en produktionsfejl og kan ikke reklameres. Hvis en svejse søm revner efter at barnet hopper i bassinet, bortfalder alle garantikrav. På grund af produktionstolerancer kan det forekomme at en snaplås ikke fungerer med det samme. I dette tilfælde skal man med tommelfingeren trykke snaplåsens trykplade opad, indtil man hører et klik fra låsen.

Certifikater

- Emballagen overholder reglerne i „Grünen Punkt“
- Direktivet: EUROPA-PARLAMENTETS OG RÅDETS FORORDNING (EU) 2016/425
- Testcenter: TÜV SÜD Danmark ApS
Strandvejen 125, 2900 Hellerup
- Produktet overholder EN 13138-1: 2021
- Overensstemmelseserklæring: www.swimtrainer.com/EU-konform

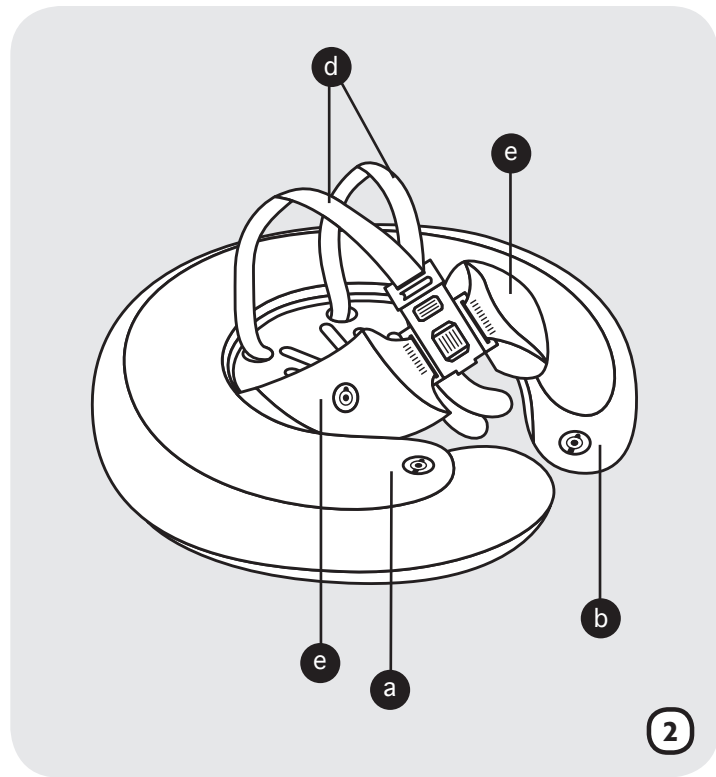
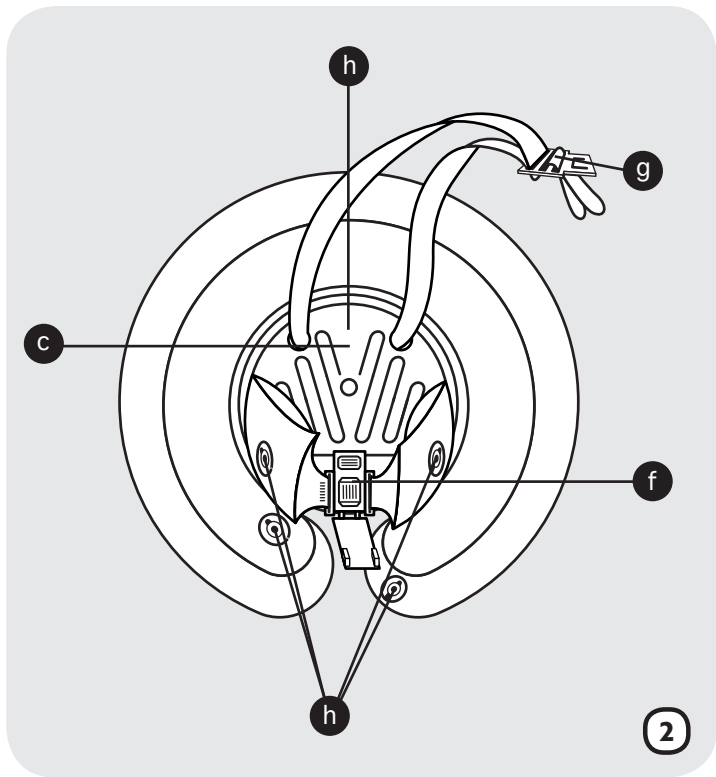



Herausgeber/Publisher

Germany – Head Office
FREDS SWIM ACADEMY GmbH

Josef-Kronthaler-Straße 14
86157 Augsburg

☎ +49 821 579242
office@swimtrainer.com

Die Kontaktdetails unserer Importeure finden Sie unter:
You will find the contact-details of our importers here:
Aqui encontrara mayor informacion acerca de nuestros importadores:

www.freds-swim-academy.com/kontakt

