



SWIMTRAINER



SWIM ACADEMY
FREDS

Europas **beste** und **qualitätsgeprüfte** Hotels für **Familienurlaub** mit Betreuung
Europe's best, quality-inspected family holiday hotels offering child care



Spielen im Urlaub – Schwimmen lernen mit FRED'S SWIM ACADEMY
Holiday fun and games - learn to swim with FRED'S SWIM ACADEMY



D A S O R I G I N A L
KinderHotels®
☺☺☺☺☺
www.kinderhotels.com



1



**WARNUNG! WARNING! ATENCION! AVERTISSEMENT! ATTENTION! ATENÇÃO!
ПРЕДУПРЕЖДЕНИЕ! OPOZORILO! UWAGA! DÈMESIO! WAARSCHUWINGEN!
ADVARSEL! ! تحذير! VÝSTRAHA! VAROVANÍ! 경고! 警告! ΠΡΟΣΟΧΗ! UYARI!**

1a



1b

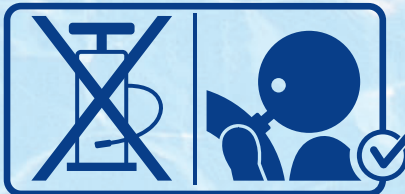

1c

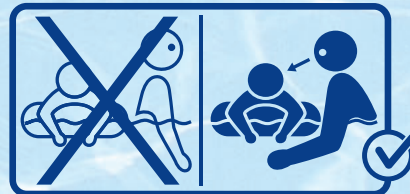

1d



1e

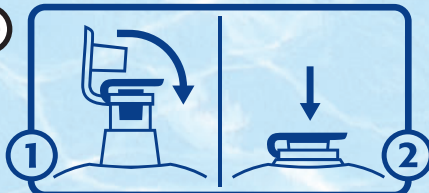

1f

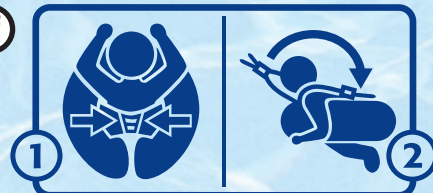

1g

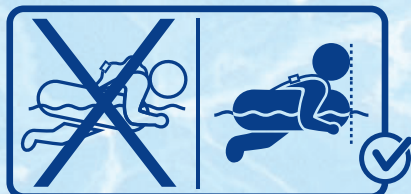

1h

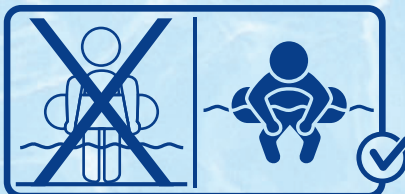

1i

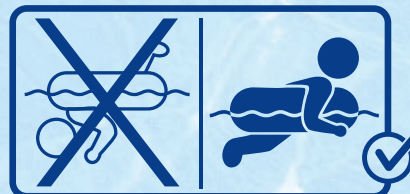

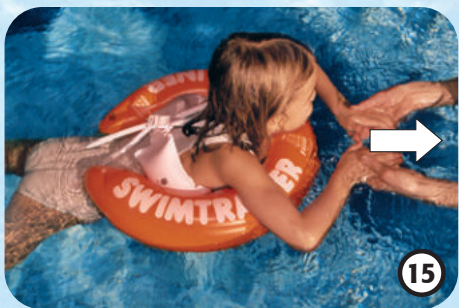
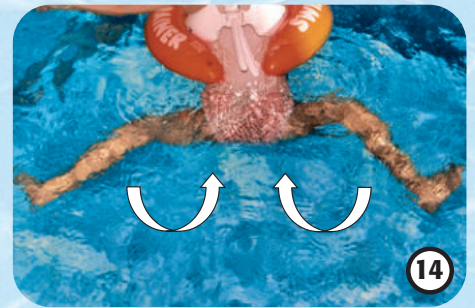
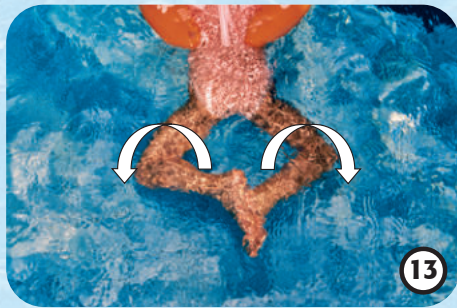
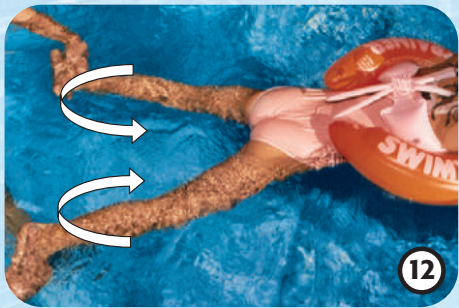
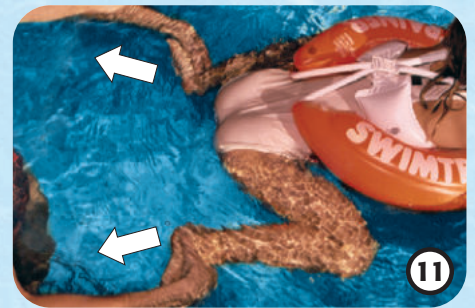



www.swimtrainer.com



Αγαπητοί γονείς,

Σας ευχαριστούμε για την απόφασή σας να αγοράσετε το σωσίβιο μας SWIMTRAINER "Classic". Το σωσίβιο SWIMTRAINER "Classic" είναι ένα βοηθητικό κολύμβησης ειδικά σχεδιασμένο στις σχολές μας κολύμβησης. Σχεδιάστηκε με γνώμονα το σκοπό

«περισσότερη διασκέδαση με ασφάλεια». Στο πρώτο μέρος θα σας εξηγήσουμε πώς μπορείτε να χρησιμοποιήσετε το SWIMTRAINER "Classic". Το δεύτερο μέρος περιέχει οδηγίες για το πώς να μάθετε κολύμβηση. Εσείς οι ίδιοι μπορείτε να βοηθήσετε το παιδί σας να εξελιχθεί από μη κολυμβητή σε ένα παιδί που μπορεί να κολυμπά χωρίς διάλειμμα για αρκετή ώρα. Ευχόμαστε σε εσάς και στο παιδί σας καλή διασκέδαση και επιτυχία με το πατενταρισμένο σωσίβιο μας.

Φιλικό, Ακαδημία Κολύμβησης FREDs

EN 13138-1: 2021			
	Κόκκινο 6-18 kg 13-40 lbs	Πορτοκαλί 15-30 kg 33-65 lbs	Κίτρινο 20-36 kg 45-80 lbs
	<input checked="" type="checkbox"/>	<input checked="" type="checkbox"/>	<input checked="" type="checkbox"/>

Προφυλάξεις

1

- 1a. Δεν αποτρέπει τον πνιγμό!
- 1b. Δεν φουσκώνει τα αϊρ-θαλάμους με μια αντλία!
- 1c. Να χρησιμοποιείται μόνο υπό την επίτηρηση ενήλικα!
- 1d. Φουσκώστε πλήρως!
- 1e. Κλείστε και αποσυμπέστε τις βαλβίδες!
- 1f. Διαβάστε τα σημεία 3-6
- 1g. + 1h. Στάση Κολύμβησης!

Μαθαίνοντας την κίνηση των ποδιών στην Πορτοκαλί Κουλούρα

11 12

Σταθείτε πίσω από το παιδί σας και πιάστε τα πόδια του ώστε οι αντίχειρές σας να είναι στο εξωτερικό των πελμάτων του. Βεβαιωθείτε ότι οι μύτες των ποδιών κοιτάνε προς τα έξω ώστε η κινητήρια δύναμη να μπορεί να χρησιμοποιηθεί αποτελεσματικά. Πρώτα λυγίστε τα πόδια του, μετά τεντώστε τα πόδια προς τα πίσω, σε μια γωνία, κλείστε τα πόδια και μετά λυγίστε τα ξανά. **Αν το πρόσθιο εκτελείται τεχνικά σωστά, τα πόδια είναι ο „κινητήρας“.** Για το λόγο αυτό, αυτό το μοντέλο κίνησης πρέπει να επαναλαμβάνεται πολύ συχνά.

Εξασκηση της κίνησης των ποδιών

13 14

Το παιδί σας θα πρέπει αρχικά να εξασκείται μόνο σε αυτή την κίνηση των ποδιών δεδομένου ότι η κίνηση αυτή αποτελεί τη βάση για να κολυμπάει χωρίς μεγάλη προσπάθεια. Βεβαιωθείτε από απόσταση ότι οι μύτες των ποδιών κοιτάνε προς τα έξω κατά την προωθητική κίνηση. Δείξτε τακτικά αυτή την κίνηση των ποδιών στο παιδί. Το παιδί σας θα πρέπει να επαναλαμβάνει αυτή την κίνηση μέχρι να γίνει αυτόματη. Μέχρι τότε το παιδί δεν θα πρέπει να μάθει την κίνηση των χεριών.

Μαθαίνοντας την κίνηση των χεριών

15 16

Σταθείτε μπροστά στο παιδί σας μέσα στο νερό, με τις παλάμες σας να κοιτάνε προς τα πάνω. Το παιδί θα πρέπει να ακουμπάει τα χέρια του, με κλειστά και τεντωμένα δάχτυλα, πάνω στις παλάμες σας. Ξεκινήστε με το χέρι του παιδιού κοντά στην κουλούρα, τεντώστε τα χέρια, κινήστε τα προς τα έξω με μια ημικυκλική κίνηση, και επαναλάβετε. Βεβαιωθείτε ότι τα δάκτυλα του παιδιού σας παραμένουν τεντωμένα κατά την κίνηση και για να το επιτυγχάνετε, κρατείστε το χέρι του παιδιού σας όπως απεικονίζεται.

Τεχνική περιγραφή

2

- | | |
|-----------------------------|------------------------|
| 2a. Εσωτερική σαμπρέλα | 2e. Εξαρτήματα σώματος |
| 2b. Εξωτερική σαμπρέλα | 2f. Κλιπ |
| 2c. Εξάρτημα για την κοιλιά | 2g. Κλιπ |
| 2d. Ζώνη ασφαλείας | 2h. Βαλβίδες |

Πως να φουσκώσετε το SWIMTRAINER „Classic“

Πρώτα φουσκώστε τις λευκές σαμπρέλες. Μετά φουσκώστε πρώτα την εσωτερική (2a) και έπειτα την εξωτερική σαμπρέλα (2b) της κουλούρας. Μην ξεχάσετε να κλείσετε και να πιέσετε μέσα τις βαλβίδες. Το SWIMTRAINER „Classic“ έχει ετοιμαστεί κατάλληλα αν δεν εμφανίζει ζάρες στην κουλούρα. Η κουλούρα προσαρμόζεται στο μέγεθος του σώματος του παιδιού ξεφουσκώνοντας κατάλληλα τα δυο εξαρτήματα του σώματος.

Πως να φορέσετε το SWIMTRAINER σε βρέφη

3 4

Φοράμε και βγάζουμε την φουσκωμένη κουλούρα έξω από το νερό. Τοποθετείστε το βρέφος σας μέσα στην κουλούρα ώστε να την ακουμπήσει με το στομάχι. Το σαγόνι του βρέφους ακουμπάει στο λογότυπο με το βατραχάκι (1g), και οι δυο άκρες της κουλούρας κλείνουν από πίσω του. Ασφαλίστε το κλιπ των δυο εξαρτημάτων σώματος (2f). Τώρα τραβήξτε τη ζώνη ασφαλείας πάνω από το κεφάλι, προσαρμόστε το μήκος της ζώνης και κλείστε το κούμπωμα (2g).

Πως να φορέσετε το SWIMTRAINER σε νήπια

5 6

Φοράμε και βγάζουμε την φουσκωμένη κουλούρα σε όρθια θέση. Περάστε τη ζώνη ασφαλείας πάνω από το κεφάλι του νηπίου, από μπροστά. Σταθείτε πίσω από το παιδί σας. Το παιδί πρέπει να τεντώσει τα χέρια του προς τα πάνω. Τραβήξτε τα 2 εξαρτήματα σώματος από πλάγια και κλείστε το κλιπ (2f). Το

σαγόνι του παιδιού πρέπει να είναι στο ίδιο επίπεδο με το λογότυπο με το βατραχάκι (1g). Τώρα τραβήξτε τη ζώνη ασφαλείας πάνω από το κεφάλι, προσαρμόστε το μήκος της ζώνης και κλείστε το κούμπωμα (2g).

Η έμφυτη αντανakλαστική κίνηση των βρεφών

Τα νεογνά παρουσιάζουν αντανakλαστικές κολυμβητικές κινήσεις (η αποκαλούμενη «κίνηση του βατραχού») που τους επιτρέπει να κινηθούν ανεξάρτητα στο νερό με το κόκκινο SWIMTRAINER „Classic“. Αυτή η αντανakλαστική κίνηση συνήθως χάνεται όταν τα βρέφη μαθαίνουν να περπατούν. Με το SWIMTRAINER „Classic“ μπορείτε να βοηθήσετε το παιδί σας να μην χάσει αυτή την αντανakλαστική κίνηση ή να την μάθει ξανά και να την θυμάται. Αυτό θα βοηθήσει το παιδί σας αργότερα να μάθει πρόσθιο πιο εύκολα.

Η κίνηση των ποδιών σε βρέφη και νήπια

7 8

Σταθείτε πίσω από το παιδί σας και πιάστε τα πόδια του. Λυγίστε και τεντώστε συνεχώς τα χαλαρωμένα πόδια του παιδιού σας. Βεβαιωθείτε ότι οι μύτες των ποδιών κοιτάνε προς τα έξω. Κάθε φορά που λυγίσετε/ τεντώνετε τα πόδια του, πείτε „βατραχάκι“. Επαναλαμβάνετε συνεχώς στα διαλείμματα του παιχνιδιού. Το παιδί σας σύντομα θα κατανοήσει: „βατραχάκι“ = απομακρύνομαι. Αργότερα το παιδί θα πρέπει να εκτελέσει τις κινήσεις αυτές στο νερό μόνο του όποτε ακούσει τη λέξη „βατραχάκι“.

Προτάσεις για παιχνίδια με βρέφη/ νήπια

9 10

Δελεάστε το παιδί σας με ένα παιχνιδάκι για να εκτελέσει την αντανakλαστική κίνηση εντελώς μόνο του. Αφήστε το παιδί να φθάσει στο παιχνιδάκι και επαναλάβετε την άσκηση. Το παιδί σας σύντομα θα μάθει να χρησιμοποιήσει συνειδητά τις κινήσεις των ποδιών. Για παράδειγμα χύνετε νερό στην πλάτη του μωρού με ένα ποτηράκι, ενώ βρίσκεται στο νερό. Αυτή η διέγερση στην πολύ ευαίσθητη πλάτη του μωρού κάνει τα περισσότερα παιδιά να κλωτσάνε, και έτσι να προχωρήσουν προς τα εμπρός.

Συντονίζοντας την κίνηση των χεριών και των ποδιών

17 18

Για να έχετε καλύτερη εικόνα, βγείτε από το νερό. Μόλις δείτε ότι το παιδί σας θέλει να τεντώσει τα πόδια του, πείτε „Εμπρός“ ή „Τεντώσου“ — αρχικά κάθε φορά που πρέπει να επαναλάβει την κίνηση. Είναι ο πιο εύκολος τρόπος για να μάθει το συντονισμό το παιδί σας. Αυτή η άσκηση θα πρέπει να επαναλαμβάνεται πολύ συχνά. Συνιστάμε μετά να περάσετε στην Κίτρινη Κουλούρα, γιατί παρέχει λιγότερη ανοδική ώθηση και περισσότερη ελευθερία κινήσεων, ενώ διατηρεί τη σταθερότητα.

Μετάβαση στην ελεύθερη κολύμβηση

19 20

Το παιδί σας θα πρέπει να εξασκείται στις κινήσεις των χεριών και των ποδιών όσο χρειαστεί να ενισχύσει τις κινήσεις του. **Είναι σημαντικό οι κινήσεις και η αναπνοή να είναι σταθερές.**

Πληροφορίες από τον κατασκευαστή

Η βαλβίδες του SWIMTRAINER „Classic“ συμμορφώνονται με τα πρότυπα ασφαλείας της ΕΕ και της Αυστραλίας. Σε κατάλληλη εσωτερική πίεση το κλαπέ εμποδίζει την ξαφνική διαρροή αέρα από την σαμπρέλα. Το κλαπέ μπορεί να χάσει το ακριβές σχήμα του κατά στη συσκευασία και την μεταφορά. Αυτό διορθώνεται αυτόματα όταν το βοηθήμα κολύμβησης χρησιμοποιείται αρκετές φορές. Καθαρίζετε με νερό μόνο. Ελέγξτε τακτικά τις ραφές για ενδεχόμενες διαρροές, βυθίζοντας πλήρως την κουλούρα στο νερό και ελέγχοντας την παρουσία φυσαλίδων. Αποθηκεύεται στεγνό και ξεφουσκωτό. Δεν φουσκώνουν τα αϊρ-θαλάμους με μια αντλία. Σε περίπτωση απώλειας του αέρα ή/και βλάβης δεν χρησιμοποιούν πλέον το προϊόν. Μην το χρησιμοποιείτε σε ρηχά νερά. Δεν δαγκώνουν στο προϊόν και μην το μασάτε — κίνδυνος ασφυξίας.

Το SWIMTRAINER „Classic“ δεν είναι σχεδιασμένο για βουτιές στο νερό.

Εγγύηση/διάρκεια ζωής

Παρέχεται εγγύηση 6 μηνών με έναρξη την ημερομηνία αγοράς. Η διάρκεια ζωής είναι 5 χρόνια, με έναρξη την ημερομηνία κατασκευής. Θα αποδέχονται μόνο τα ελαττώματα όπου αποδεδειγμένα προέρχονται από ελαττωματικό υλικό ή κατασκευή. Το δικαίωμα αντικατάστασης δεν ισχύει αν η βλάβη οφείλεται σε λανθασμένο χειρισμό, αγνοώντας τις οδηγίες χρήσεως, ή εκ προθέσεως φθορά. Αν το παράπονο είναι αβάσιμο, ο κατασκευαστής έχει το δικαίωμα να χρεώσει ένα εύλογο ποσό για την επιθεώρηση και την αποστολή.

Ακυρώτητα της εγγύησης

Λόγω του μικρού όγκου αέρα στο εξάρτημα για την κοιλιά, ο αέρας μπορεί να διαρρέει αν η βαλβίδα είναι ανοικτή. Αυτό δεν είναι κατασκευαστικό ελάττωμα συνεπώς δεν μπορεί να είναι αντικείμενο παραπόνων. Αν μια ραφή αποδεκνύεται ότι είναι σχισμένη επειδή το παιδί έκανε βουτιά στο νερό, η αξίωση για την εγγύηση δεν ισχύει. Κατασκευαστικές ανοχές μπορούν να οδηγήσουν σε ένα κλιπ να μην ασφαλιστεί άμεσα. Σε αυτή την περίπτωση, πιέστε προς τα πάνω την γλώσσα στο κλιπ έως να ακούσετε να ασφαλιστεί πλήρως (κλικ).

Φορείς Πιστοποίησης

- Η συσκευασία συμμορφώνεται με τις περιβαλλοντικές κατευθυντήριες οδηγίες του „Green spot“
- Ονομασία της Οδηγίας: ΚΑΝΟΝΙΣΜΟΣ (ΕΕ) 2016/425 ΤΟΥ ΕΥΡΩΠΑΪΚΟΥ ΚΟΙΝΟΒΟΥΛΙΟΥ
- Οργανισμός δοκιμών: TÜV SÜD Danmark ApS Strandvejen 125, 2900 Hellerup
- Το προϊόν συμμορφώνεται με το EN 13138-1: 2021 και AS 1900-2002 Βοηθήματα επίπλευσης για την εξοικίωση και την εκπαίδευση στην κολύμβηση
- δήλωση συμμόρφωσης: www.swimtrainer.com/EU-konform

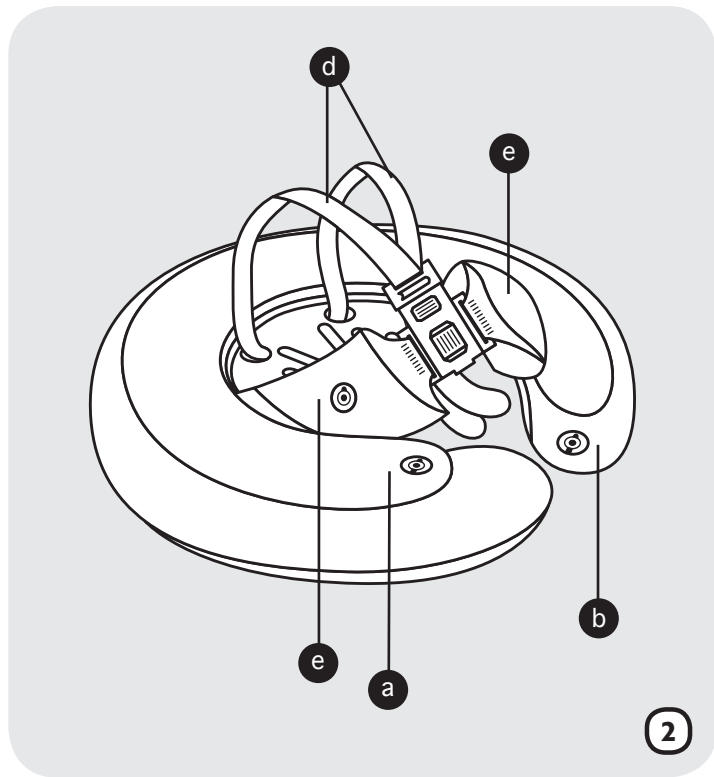
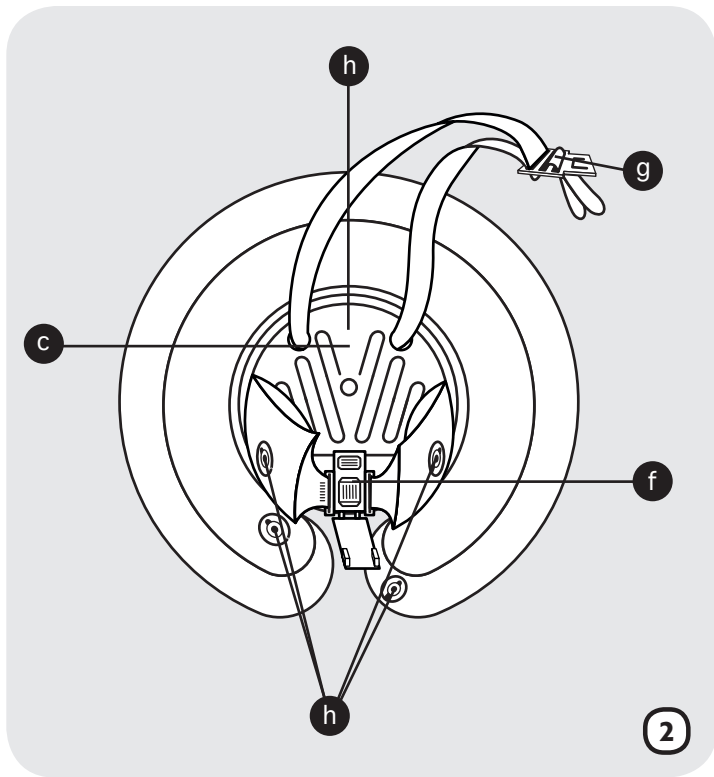



Herausgeber/Publisher

Germany – Head Office
FREDS SWIM ACADEMY GmbH

Josef-Kronthaler-Straße 14
86157 Augsburg

☎ +49 821 579242
office@swimtrainer.com

Die Kontaktdetails unserer Importeure finden Sie unter:
You will find the contact-details of our importers here:
Aqui encontrara mayor informacion acerca de nuestros importadores:

www.freds-swim-academy.com/kontakt

