



SWIMTRAINER



SWIM ACADEMY
FREDS

Europas **beste** und **qualitätsgeprüfte** Hotels für **Familienurlaub** mit Betreuung
Europe's best, quality-inspected family holiday hotels offering child care



Spielen im Urlaub – Schwimmen lernen mit FRED'S SWIM ACADEMY
Holiday fun and games - learn to swim with FRED'S SWIM ACADEMY



D A S O R I G I N A L
KinderHotels®



www.kinderhotels.com



1



**WARNUNG! WARNING! ATENCION! AVERTISSEMENT! ATTENTION! ATENÇÃO!
ПРЕДУПРЕЖДЕНИЕ! OPOZORILO! UWAGA! DÈMESIO! WAARSCHUWINGEN!
ADVARSEL! ! تحذير! VÝSTRAHA! VAROVANÍ! 경고! 警告! ΠΡΟΣΟΧΗ! UYARI!**

1a



1b

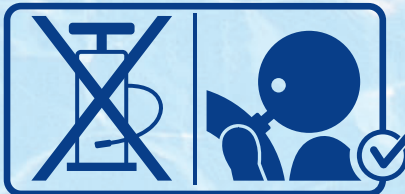

1c

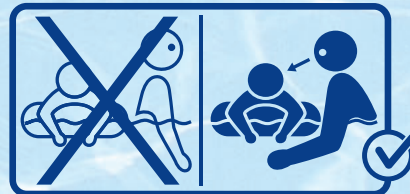

1d



1e

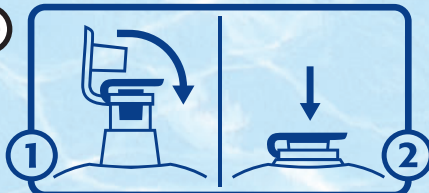

1f

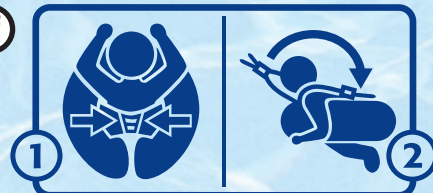

1g

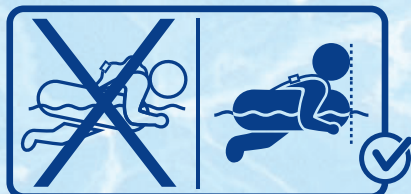

1h

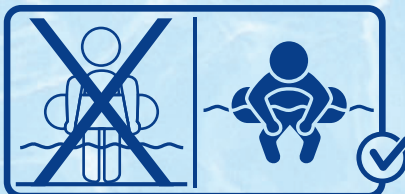

1i

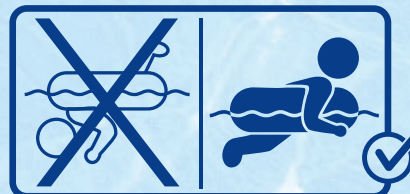

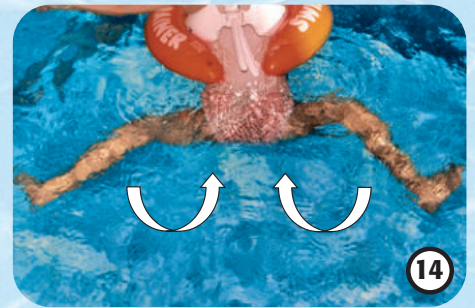
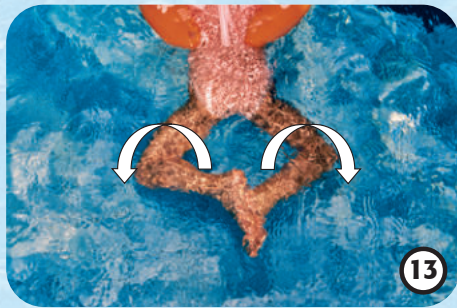
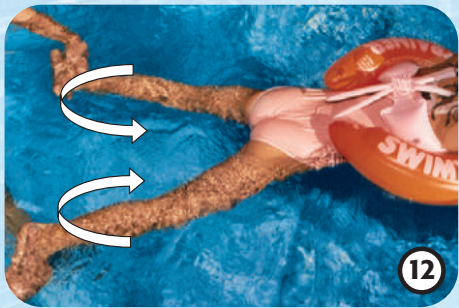
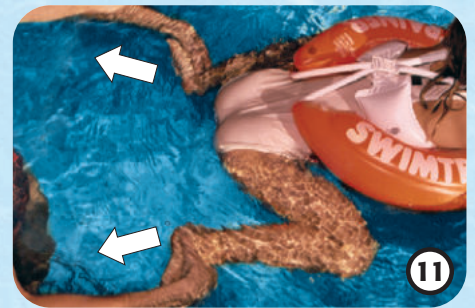



www.swimtrainer.com



Dragi roditelji,

Zahvaljujemo na odluci da kupite naš SWIMTRAINER „Classic“. SWIMTRAINER „Classic“ je pomagalo za plivanje posebno osmišljeno u našim školama plivanja. Stvoreno je prema načelu „sa sigurnošću puno zabave“. U prvom ćemo dijelu objasniti kako koristiti SWIMTRAINER „Classic“. Drugi se dio bavi uputama o učenju plivanja. Vi sami možete pomoći svom djetetu da se razvije iz neplivača u plivača koji može dosta dugo neprekidno plivati. Vama i Vašem djetetu želimo puno zabave i uspjeha uz naše patentirano pomagalo plivanja. Vaša FRED'S SWIM ACADEMY

EN 13138-1: 2021			
	crvena	narančasta	žuta
... kg ... lbs	6-18 kg 13-40 lbs	15-30 kg 33-65 lbs	20-36 kg 45-80 lbs
	✓	✓	✓

Sigurnosne informacije

- 1a. Ne sprečava utapanje!
- 1b. Napuhati zračne komore s usta!
- 1c. Odrasla osoba bi trebala biti na udaljenosti dužine ruke od djeteta!
- 1d. Uvijek do kraja napuhajte sve zračne komore!
- 1e. Zatvorite i utisnite ventile!
- 1f. Vidi točke 3-6
- 1g.+1i. Položaj za plivanje
- 1h. Ne koristite u plitkoj vodi!

Učenje pokreta nogama u Narančastom kolutu

Stanite iza djeteta i uhvatite mu stopala tako da Vam palčevi budu na vanjskoj strani njegovih stopala/tabana. Provjerite jesu li nožni prsti okrenuti prema van da bi se snaga otiskivanja mogla učinkovito upotrijebiti. Prvo svinite noge, zatim ih ispružite prema natrag pod kutom, spojite noge i zatim ih ponovno svinite. Ako se prsno plivanje izvodi tehnički ispravno, noge su „motor“. Zbog toga se ovaj raspored pokreta mora vrlo često ponavljati.

Vježbanje pokreta nogu

Vaše bi dijete u početku trebalo vježbatu samo ovaj pokret nogu, jer on predstavlja osnovu plivanja bez velikog napora. S ruba bazena provjerite jesu li nožni prsti okrenuti prema van tijekom pokreta odgurivanja. Opetovano pokazujte djetetu ovaj pokret nogama u redovitim razmacima. Dijete bi taj pokret trebalo ponavljati dok ne postane mehanički. Sve dok se to ne dogodi dijete ne bi trebalo učiti pokrete rukama.

Učenje pokreta rukama

Stanite pred svoje dijete u vodi. Dlanovi neka Vam budu okrenuti prema gore. Dijete treba na Vaše ruke položiti svoje sa skupljenim ispruženim prstima. Počnite tako da djetetove ruke dodiruju kolut, ispružite ruke prema van, pomaknite ih na van polukružnim pokretom i ponovite pokret. Pobrinite se da djetetovi prsti ostanu ispruženi tijekom cijelog pokreta. Da biste to postigli, držite djetetovu ruku točno onako kako je prikazano.

Napomena: Molimo imajte na umu da korisnik ovog pomagala za plivanje mora biti pod stalnim stručnim nadzorom, a nadzornik mora korisniku biti nadohvat ruke!

Tehnički opis

- 2a. Unutarnja komora
- 2b. Vanjska komora
- 2c. Trbušni dio
- 2d. Sigurnosni pojas
- 2e. Dijelovi za podešavanje uz tijelo
- 2f. Brza kopča
- 2g. Brza kopča
- 2h. Ventili

Napuhivanje SWIMTRAINERa „Classic“

Prvo napuhajte bijele zračne komore. Zatim prvo napuhajte unutarnju (2a), a nakon toga vanjsku komoru (2b) koluta. Ne zaboravite zatvoriti i utisnuti ventile. SWIMTRAINER „Classic“ je pravilno napuhan ako nema vidljivih nabora. Kolut se prilagođava veličini djetetovog tijela ispuštanjem zraka na dva dijela za podešavanje uz tijelo.

Stavljanje SWIMTRAINERa na bebe

Napuhani kolut se stavlja i skida izvan vode. Bebu na trbuhu položite u kolut. Bebina brada leži na logotipu žabe (1g), a druga dva kraja koluta se spajaju preko donjeg kraja. Zatvorite kopču dvaju dijelova za podešavanje uz tijelo (2f). Sada povucite sigurnosni pojas preko glave, podesite dužinu pojasa i zatim zatvorite ovu kopču (2g).

Stavljanje SWIMTRAINERa na djecu

Napuhani kolut se stavlja i skida u stojećem položaju. Sigurnosni pojas stavite sprijeda preko djetetove glave. Premjestite se iza djeteta. Dijete mora ispružiti ruke pre-

ma gore. Povucite dva dijela za podešavanje uz tijelo bočno kraj djeteta i zatvorite kopču (2f). Djetetova brada treba biti u ravnini s logotipom žabe (1g). Sada povucite sigurnosni pojas preko glave, podesite dužinu pojasa i zatim zatvorite kopču (2g).

Bebin urođeni refleks žabe

Bebe se rađaju s takozvanim refleksom žabe koji im omogućuje da se neovisno kreću u vodi u našem crvenom SWIMTRAINERu „Classic“. Taj se refleks obično gubi dok djeca uče hodati. Sa SWIMTRAINERom „Classic“ možete pomoći svom djetetu da ne izgubi taj refleks ili da ga ponovno nauči i upamti. To će mu kasnije pomoći da lakše nauči prsno plivanje.

Pokreti nogu kod beba/male djece

Stanite iza djeteta i uhvatite mu stopala. Ponavljano savijajte i ispružite djetetove opuštene noge. Pobrinite se da nožni prsti budu okrenuti prema van. Svaki put kad ispružujete/odgurujete, recite „žaba“. Vježbajte to ponavljano između razdoblja igre. Vaše će dijete uskoro shvatiti da je „žaba“ = otisnuti se. Kasnije bi dijete trebalo samo u vodi izvoditi ove pokrete odgurivanja kad god čuje riječ „žaba“.

Prijedlozi za igre s bebama

Namamite bebu igračkom tako da sasvim sama izvodi refleks žabe. Dopustite joj da dohvati igračku i ponovite vježbu. Vaše će dijete ubrzo naučiti svjesno koristiti te pokrete nogama. Možete primjerice politi bebina leđa vodom koristeći malu kanticu za zalijevanje. Ovaj podražaj na bebinim vrlo osjetljivim leđima većinu beba navede da udaraju nogama, na taj se način pomiču prema naprijed.

Usklađivanje pokreta ruku i nogu

Da biste imali najbolji sveobuhvatni pregled, izidite iz bazena. Čim primijetite da dijete želi ispružiti noge, recite „Naprijed“ ili „Ispruži se“ – u početku svaki put kad treba ponoviti pokret. To je najlakši način da Vam dijete nauči uskladiti pokrete. Tu vježbu treba često ponavljati. Nakon toga preporučujemo da prijeđete na žuti kolut koji ima manju plovnost i veću slobodu pokreta uz zadržavanje stabilnosti.

Prijelaz na slobodno plivanje

Dijete treba vježbatu pokrete ruku i nogu koliko god treba da usavrši pokrete. **Važno je da su i pokreti i disanje usklađeni.**

Priopćenje proizvođača

Ventili SWIMTRAINERa „Classic“ odgovaraju europskim i australskim sigurnosnim standardima. Pri odgovaranjem unutarnjem tlaku povratni poklopac sprečava nagli izlazak zraka iz komore. Tijekom pakiranja i prijevoza povratni poklopac može izgubiti točan oblik. Taj se nedostatak automatski ispravlja kad je pomagalo za plivanje korišteno nekoliko puta. Perite samo vodom. Molimo provjerite da li puštaju ventili i šavovi prije svake upotrebe. Ukoliko otkrijete nedostatak, molimo da proizvod reklamirate. Molimo Vas da kolut spremate suh i ispuhan. Napuhati zračne komore s usta. U slučaju gubitka zraka i/ili oštećenja ne više koristiti proizvod. Ne koristiti u plitkoj vodi. Ne gristi u proizvod i ne žvakati – opasnost od gušenja.

SWIMTRAINER „Classic“ nije namijenjen skakanju u vodu.

Jamstveni/trajanje

Jamstveni rok iznosi 6 mjeseci i računa se od datuma kada je proizvod kupljen. Rok trajanja iznosi 5 godina, računajući od datuma proizvodnje. Prihvatit će se samo oni nedostaci za koje se može dokazati da su uzrokovani neispravnim materijalom ili proizvodnjom. Pravo zamjene nije primjenljivo ako je nedostatak uzrokovan neispravnim rukovanjem, nepridržavanjem uputama za upotrebu ili namjernim oštećenjem. Ako je pritužba neosnovana, proizvođač ima pravo naplatiti opravdanu svotu za pregled i otpremu. Uobičajeni vijek trajanja je 2 godine.

Izostanak prava na ispunjavanje jamstva

Zbog malog obujma zraka u trbušnom dijelu zrak može izaći ako je ventil otvoren. To nije proizvodna pogreška i stoga ne može biti predmet pritužbe. Ako se dokaže da je šav poderan zbog toga što je dijete skakalo u vodu, jamstveno potraživanje ne vrijedi. Proizvodni proces može dovesti do toga da se kopča ne zatvara uvijek trenutačno. U tom slučaju, pritisnite jezičac na kopči prema gore dok se ne začuje škljocaj kad se kopča zatvori.

Ovlaštena tijela za izdavanje potvrda

- Pakiranje udovoljava smjernicama za okoliš centra „Green spot“
- Naziv direktive: UREDBA (EU) 2016/425 EUROPSKOG PARLAMENTA
- Nadzor ispitivanja: TÜV SÜD Danmark ApS Strandvejen 125, 2900 Hellerup
- Proizvod udovoljava EN 13138-1: 2021 i AS 1900-2002 Pomagala za plutanje radi približeg upoznavanja i poduku u plivanju
- Izjava o sukladnosti: www.swimtrainer.com/EU-konform

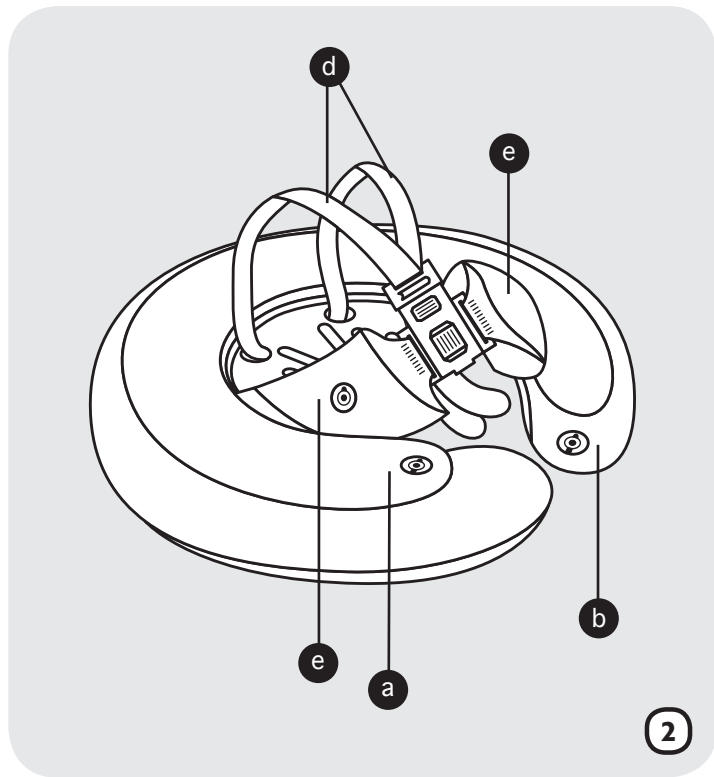
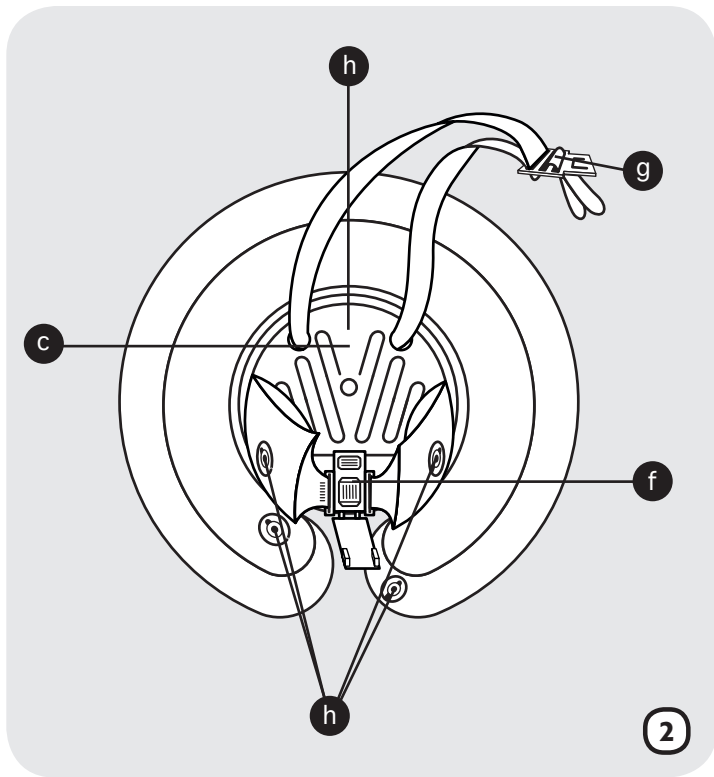



Herausgeber/Publisher

Germany – Head Office
FREDS SWIM ACADEMY GmbH

Josef-Kronthaler-Straße 14
86157 Augsburg

☎ +49 821 579242
office@swimtrainer.com

Die Kontaktdetails unserer Importeure finden Sie unter:
You will find the contact-details of our importers here:
Aqui encontrara mayor informacion acerca de nuestros importadores:

www.freds-swim-academy.com/kontakt

